

# TFM

2022/23



Sara Navarro

# LO QUE LA LUZ ESCONDE

“El arte como energía emocional”

Sara Navarro Sánchez

## Master en Proyectos e Investigación en Arte

Facultad de bellas artes de Altea de la UMH

**Proyecto TFM modalidad B:** Proyecto de creación artística original.

**Tutor:** Daniel Pablo Tejero **Cotutora:** María Tinoco

Curso 2022/23





# INDICE

<b>1. Resumen y palabras clave</b>	<b>6</b>
<b>2. Hipótesis</b>	<b>11</b>
<b>3. Propuesta y acotación del proyecto.</b>	<b>14</b>
<b>4. Contextualizan y justificación del proyecto</b>	<b>23</b>
<b>5. Objetivos</b>	<b>27</b>
<b>6. Metodología</b>	<b>30</b>
<b>7. Referente</b>	<b>40</b>
7.1 Plásticos	
7.2 Literario	
7.3 Libro de artista	
7.4 Expositivo	
<b>8. Proceso de producción</b>	<b>58</b>



<b>9. Cronograma</b>	<b>92</b>
<b>10. Presupuesto</b>	<b>98</b>
<b>11. Resultados</b>	<b>102</b>
<b>12. Valoraciones</b>	<b>110</b>
<b>13. Conclusión</b>	<b>115</b>
<b>14. Fuentes</b>	<b>120</b>
<b>15. Anexo</b>	<b>137</b>
<b>16. Agradecimientos</b>	<b>147</b>



# 1 RESUMEN



*"A través del descubrimiento, la curiosidad se convierte en un camino de libertad".*

*(Teresa Viejo, 2022, p.173)*

## 1 RESUMEN

Se ha creado un **libro de artista** como contenido conceptual de una amplia investigación, representada a través de un cubo de hierro con formas abiertas. En su interior contiene un mapa de papel de algodón plegado, en el que se muestran las **doce localizaciones** geográficas de éste proyecto, alrededor del mundo.

El cubo representa la **esencia** de un proceso creativo de cuyo interior emana el contenido creado como síntesis final de un camino recorrido.

Se han seleccionado doce lugares, señalados en el mapa, con el fin de identificar **artistas emergentes** en cada una de ellos y que sus obras generen un diálogo con diseños previamente creados de modo intuitivo sin conocimiento alguno de la selección, asociada con posterioridad al proyecto.

Las expresiones artísticas de creadores emergentes en diferentes países se unen así al mundo del diseño representado por objetos funcionales, concretamente **zapatos**. Algo que nos acompaña en cualquier recorrido para el que sea necesario “andar” un camino.

En este trabajo, del mismo modo que el hierro **dialoga** con el papel, siendo materiales aparentemente dispares, los trabajos de estos artistas, desde diferentes rincones del mundo, entablan una conversación armoniosa y fluida, participando todos de la misma **energía**.

De ahí que, en idénticos planos de vibración el arte y el diseño confluyan y que el flujo emocional que ambos crean pueda ser entendido en cualquier parte o circunstancia, por tratarse de un **lenguaje universal**.



## 1 SUMMARY

An **artist’s book** has been created as the conceptual content of an extensive research, represented through an iron cube with open forms. Inside it contains a folded cotton paper map showing the **twelve geographical locations** of this project around the world.

The cube represents the **essence** of a creative process from inside which emanates the content created as a final synthesis of a journey.

Twelve locations have been selected, marked on the map, with the aim of identifying **emerging artists** in each of them and that their works generate a dialogue with designs previously created intuitively without any knowledge of the selection, associated with the project.

The artistic expressions of emerging creators in different countries thus join the world of design represented by functional objects, specifically **shoes**. Something that accompanies us on any journey for which it is necessary to “walk” a path.

In this work, in the same way that iron dialogues with paper, being apparently disparate materials, the works of these artists, from different corners of the world, engage in a harmonious and fluid conversation, all participating in the same **energy**.

Hence, on identical planes of vibration, art and design converge and the emotional flow that both create can be understood anywhere or in any circumstance, as it is a **universal language**.

# 1 PALABRAS CLAVE/KEY WORDS

## Palabras clave

Libro de artista, diálogo, artistas emergentes, diseño de exposiciones.

## key words

Artis's book, dialogue, emerging artists, exhibition design.





## 2 HIPÓTESIS



*"Todo descubrimiento comienza con un misterio.  
Ovarios".  
(Teresa Viejo, 2022, p.18)*

## 2 HIPÓTESIS

Para el desarrollo del proyecto *Lo que la luz esconde*, se plantea la siguiente hipótesis:

### ¿Existe realmente una conexión universal entre el arte y el diseño?

El libro, contenedor de la luz que ilumina la idea creativa, proyecta a través de los ojos de la cerradura, una nueva forma de interpretar el diálogo, entre dos universos artísticos.

Por lo tanto, ¿Es posible crear una única pieza de arte que revise el pasado, ilumine el momento presente y proyecte un camino futuro?. ¿Se pueden concepc-tuar en un libro de artista, tres etapas de un viaje, utilizando un máximo de tres materiales?.

¿Existe un hilo conductor que genere diálogos entre las prácticas artísticas y su posible interacción con el mundo del diseño, la moda y el calzado?. ¿Qué una artistas con procesos creativos, desarrollos productivos y nuevas tecnologías?. ¿Qué estudie las dinámicas que se establecen entre las diferentes disciplinas?.



Fig.1 Mapa donde se representan los doce destinos seleccionados como objeto del proyecto, creando un cinturón de unión entre los diferentes puntos.

### 3 PROPUESTA Y ACOTACIÓN



Biblioteca  
Universidad Miguel Hernández





### 3 PROPUESTA Y ACOTACIÓN DEL PROYECTO

El elemento central de la metáfora **Lo que la luz esconde** que se propone en este TFM, es un concepto de "Libro de artista" como **principio esencial**. La luz que nos enfoca en la vida hacia el propósito y que surge desde el interior, alimentada por la creatividad del ser humano y transformada en pieza artística a través de conceptos que provienen de la **energía emocional**.

Se inspira en el **viaje** que realizan una serie de **diseños de zapatos creados** previamente para este fin y en las emociones que generan en cada lugar, dialogando con una selección de artistas, de diferentes partes del mundo como un **homenaje** de respeto y admiración hacia su trabajo reconociendo sus obras como **generadoras de sentimientos**.

El proyecto que se presenta bajo el título: **Lo que la luz esconde: "El arte como energía emocional"**, se compone de un libro de artista, objeto central de la narración y una serie de obras que conforman un diseño expositivo **comisariado** como parte de la instalación, conceptualizando así un diálogo entre arte y diseño que visualiza la narración contenida en el interior del libro de arte.

- El libro de artista se presenta en una **estructura metálica**, cúbica, abierta y transparente que permite observar el contenido y mostrar a través de sus cuatro ojos de cerradura por fin, los conceptos que contiene. El hierro duro y firme en su estado crudo contrasta con la ligereza y sutileza del **papel de algodón**, delicadamente doblado. Desde el interior, a través del descubrimiento de un mapa desplegable como un acordeón, se destacan ciertos puntos estratégicos del mundo que van creando un **recorrido circular**. Doce lugares emblemáticos, seleccionados entre muchos otros, en los que los diseños de Sara Navarro han cobrado vida. El trazo que dibuja ese circuito visualiza la **conexión universal** entre el arte y el diseño. Se contextualiza así una propuesta expositiva para el trabajo de **comisariado**, punto de referencia y partida del libro de artista, realizado para el proyecto, en base a la selección de artistas emergentes procedentes de esos mismos puntos geográficos.



Propuesta

- La propuesta expositiva establece una narrativa de la retroalimentación diseño-arte-observación-impacto emocional, entablando **diálogos conceptuales**. De esta manera, compone **relatos** entre la obra del artista emergente y un diseño de zapatos realizado anteriormente para este proyecto, sin previo conocimiento de la selección de los artistas. El trabajo de comisariado se ha centrado en la búsqueda de obra destacada, como elemento de admiración e inspiración para crear conexiones con los diseños de zapatos previamente creados de modo independiente y que generen procesos emocionales entre ambos. Basada en ese concepto, se presenta una propuesta, a modo de ejemplo: Las imágenes de 3 obras, en este caso de artistas españoles, entablando cada una un diálogo con diferentes diseños de zapatos, realizado todo en impresión digital a tamaño real. A esta propuesta se suma otra selección de tres obras de diferentes artistas que con el mismo concepto, representan uno de los puntos de referencia del circuito circular creado alrededor del mundo, en concreto “Senegal”.

Mediante un **Stream Deck Mini**<sup>1</sup>, el público puede participar también en la valoración del impacto emocional que genera el contacto con el arte. En la muestra, el espectador podrá seleccionar en un dispositivo, la emoción con la que más se identifique y ese resultado podrá ser visible produciendo alteraciones de color en un **mapa digital** al que está conectado dicho dispositivo y que representa el lugar al que pertenezca el artista sobre el que se manifiesta su obra.

Este TFM resume, **conocimientos adquiridos** durante **el Master** de las distintas prácticas artísticas, amplia experiencia en el mundo del arte a lo largo de más de **cuarenta años de coleccionismo** y una faceta **profesional** extensa en el universo del **diseño y la moda**.

En la propuesta, se recrea de nuevo el símbolo “**Ojo de la cerradura**”, como referente de curiosidad y elemento de apoyo en el que se ha trabajado a lo largo de diferentes proyectos del Master 22-23. En el caso del libro de artista **Lo que la luz esconde**, proyecto del TFM, se emplea como un símbolo de la apertura de la **puerta interior** para revelar los secretos de la **luz** de la que nace la energía creativa y el lenguaje del artista para **comunicarse** con el mundo.

<sup>1</sup>**El Stream Deck Mini es un pequeño dispositivo unido a una terminal a la que transmite información. Se conecta junto a la obra del artista y mediante pulsadores de selección de emociones activa un mapa interactivo que transforma los resultados en diferentes colores.**

Propuesta

De esa manera, analizando la trayectoria de un año de experiencias e introspección creativa, el **símbolo de la cerradura** ha seguido una evolución y un camino a lo largo de los siguientes trabajos realizados como proyectos del curso:

**-Propuesta Clinic:** El ojo de la cerradura a través del que se observa una imagen industrial de la que surgen una serie de zapatos como en un desfile, infinito, inagotable, significando la experiencia productiva, creativa e industrial del pasado y de la historia. (*Armario sin fondo*, mayo 23).



Fig.2 Perspectiva lateral izq propuesta Clinic, Armario sin fondo.



Fig.3 Perspectivas frontal propuesta Clinic, Armario sin fondo.



Fig.4 Perspectivas lateral derch propuesta Clinic, Armario sin fondo.

**-Libro de Artista:** El ojo de la cerradura se manifiesta en esta ocasión como elemento contenedor de **secretos ocultos**, imposibles de descubrir, interiorizados y guardados, negados al exterior, cerrados por una llave **irrecuperable** (*Nunca verás a través del ojo de la cerradura*. Concurso Ankaria, julio 23).



Fig.5 Apertura libro.



Fig.6 contenido collage libro y conexión con Armario sin fondo.



Fig.7 Libro de arte, Nunca verás a través del ojo de la cerradura.

- **Proyecto Máster TFM:** El ojo de la cerradura aparece como símbolo del **descubrimiento** de la puerta interior, el lugar dónde reside la luz y nace nuestra energía creativa. Conformar un libro de artista en forma de cubo de hierro transparente que contiene un mapa de papel desplegable dando paso a su vez a la narración expositiva del proyecto y compartiéndola abiertamente. (*Lo que la luz esconde*, diciembre 2023).



Fig.8 Sistema de plegado



Fig.9 desarrollo de mapas, ilustración detallada sobre papel.



Fig.10 Parte del proyecto *Lo que la luz esconde*

**La estructura de este trabajo comprende:**

**1- investigación sobre:**

- Artistas emergentes originales de los **doce destinos** señalados.
- Dispositivos tecnológicos que pueden **interactuar** y medir las reacciones emocionales de los visitantes ante las obras expositivas.
- Nuevos conceptos expositivos.
- Tendencias actuales artísticas relacionadas con el diseño.
- Procesos, materiales y conceptos **disruptivos** para elaborar el libro de arte.
- Estudios que avalan el impacto positivo del arte en el **bienestar emocional**.
- Búsqueda y aplicación de herramientas tecnológicas avanzadas con utilización de la **IA** en el campo del diseño.

## 2- Un desarrollo creativo relativo a:

- Pieza del libro de artista (contenedor, contenido y soporte).
- Diseños exclusivos de zapatos relacionados con las obras seleccionadas.
- Presentación y narrativa del diseño expositivo.

En este TFM se ha iniciado un camino de **exploración** en el ámbito tecnológico, emocional y creativo, relacionado con contenidos artísticos tan interesantes como amplios. Dichos contenidos podrían pasar a ser **objeto** de otros estudios y propuestas sujetas a futuros desarrollos e investigaciones de notable interés, cuyo camino queda abierto hacia un posterior trabajo de doctorado y que han sido el **punto de partida** y de inflexión para llegar a la **esencia** del libro de artista presentado como proyecto del Máster.

*"Las neuronas son las misteriosas mariposas del alma,  
quizás un día con el movimiento de sus alas, nos aclararán  
el secreto de la vida mental".*

*Santiago Ramón y Cajal, (exposición Cerebro(s) Telefónica)  
Ver como se indica.*

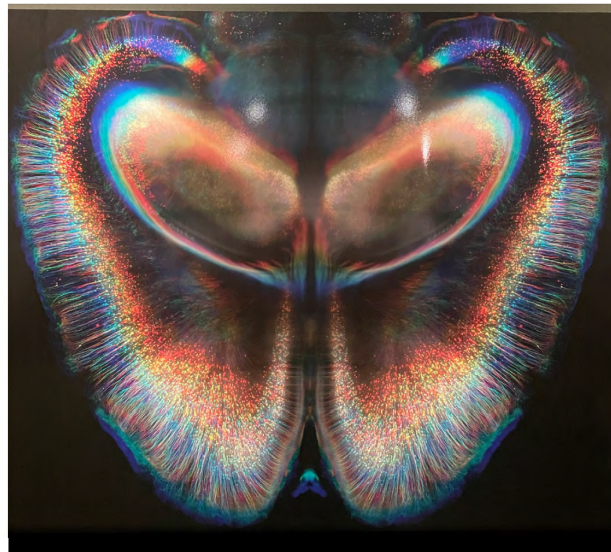

*Fig.11 El cerebro como objeto de inspiración. Exposición Cerebro(s). Fundación Telefónica*

En él se propone también una **innovadora** forma de explorar la **conexión emocional** entre las obras de arte y sus observadores, a través del Stream Deck Mini como interfaz central para captar y transmitir una serie de emociones a través de un mapa mundial interactivo. El objetivo es ofrecer a los espectadores una experiencia **única** al explorar cómo la **geografía** y las **emociones** artísticas se entrelazan en el espacio global, visualizando a través de la tecnología, el lugar de origen de cada artista.

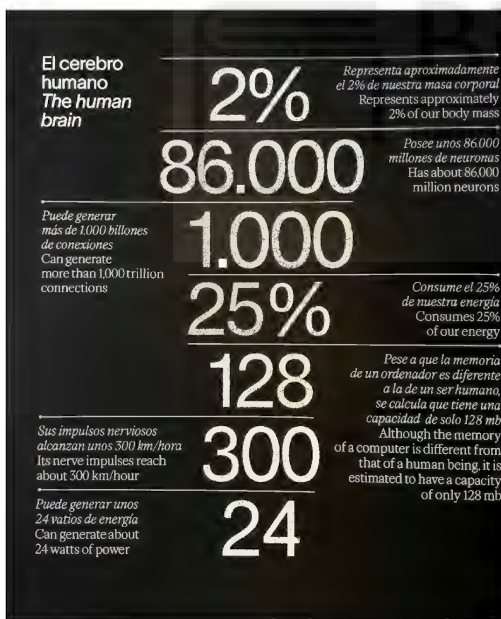

Fig.12 Datos relevantes a cerca de la exposición Cerebro(s). Fundación Telefónica.

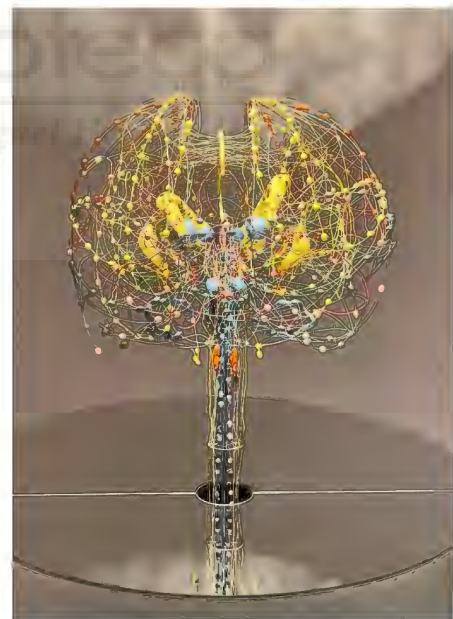

Fig.13 Imagen circuitos neuronales del cerebro. Exposición Cerebro(s). Fundación Telefónica.

\* Anexo B.1, más información sobre el Stream Desk Mini en pag 140

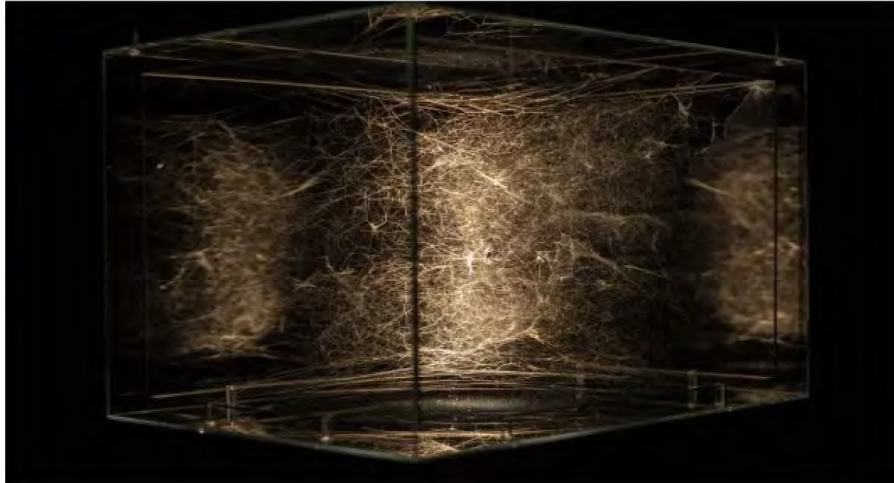

Fig.14 Conexiones neuronales en forma de tela de araña. Exposición Cerebro(s). Fundación Telefónica. Archivo personal, Sara Navarro.



Fig.15 Sofisticado sistema de conexiones neuronales. Exposición Cerebro(s). Fundación Telefónica.

\* **Anexo B.2**, más información sobre el funcionamiento y la respuesta emocional del cerebro en pag. 141

## 4 CONTEXTUALIZACIÓN Y JUSTIFICACIÓN



Biblioteca  
Biblioteca Miguel Hernández



*"En cualquier búsqueda espiritual habita la curiosidad".  
(Teresa Viejo, 2022, p.213)*



## 4 CONTEXTUALIZACIÓN Y JUSTIFICACIÓN DEL PROYECTO

“En los últimos años mi labor ha hecho hincapié en algunos formatos comisariales de tipo dialógico. En el entrecruzarse de obras y artistas, colecciones públicas y privadas, formatos y técnicas aparentemente dispares veo una estrategia de desafío a la tiranía del sentido único. La contraposición y el diálogo constituyen vías inmejorables para indagar, por contraste, en el arte actual.

He de reconocer sin embargo que, sobre todas estas inmejorables razones, prevalece en el fondo otra: **la curiosidad** y el afán por conocer (y por compartir) una historia, un relato íntimo de pasión por el arte.

Quizás el comisario deba ser hoy historiador, pero también confidente; **un investigador** atento a las obras, los creadores y las corrientes artísticas, pero también a las relaciones humanas, al contexto histórico y social, humano y afectivo”.

(Alicia Ventura, 2016, p.1).

El proyecto con el que se presenta este trabajo fin de Máster, reúne conceptualizado en un libro de artista un recorrido que comprende cuarenta años de dedicación al diseño y al arte.

En él confluyen varios intereses y disciplinas intelectuales como son la **psicología**, el estudio de las emociones que despiertan las creaciones de los artistas, el **coleccionismo**, la curiosidad por la **tecnología** asociada a las mediciones emocionales y una visión global del **arte** en el mundo.

La experiencia en el campo del diseño y la moda ha aportado al trabajo, nuevas ideas aplicables al **contenido** del proyecto. Una investigación de artistas emergentes alrededor de doce puntos estratégicos en diferentes países, reflejan la experiencia del **posicionamiento** de los zapatos en el mercado internacional.

Forma parte de esos recuerdos, la creación de **diálogos** que posibilitan la conexión entre arte y diseño de un modo intuitivo, narrando historias que a través de un **hilo conductor** se relacionan entre sí.

La satisfactoria experiencia del coleccionismo, apoya la labor de **comisariado** y la elección de artistas en los diferentes destinos alrededor del mundo.

La suma de experiencias se **materializa** en la realización de una obra que permite expresar desde dentro la energía del potencial creativo, a través de un **objeto abierto** que muestra en su interior un **mapa**, expuesto a todas las miradas, representado en un **material** vulnerable y desplegable.

Contrasta la solidez del contenedor, la resistencia del hierro, su forma firme y cúbica con un interior tan delicado y sutil.

La elección de este material en apariencia fuerte viene determinada por la larga experiencia de fabricación y por los elementos que intervienen en los procesos **industriales** de producción. La elección del papel, por la inclinación hacia el mundo **gráfico** y los materiales que en él se utilizan.

Es difícil definir en una sola pieza todos los intereses y experiencias acumuladas en el **tiempo**, por ello el objeto resultante sólo puede conceptuar el final de una etapa, un alto en un **camino** que como el arte no tiene final.

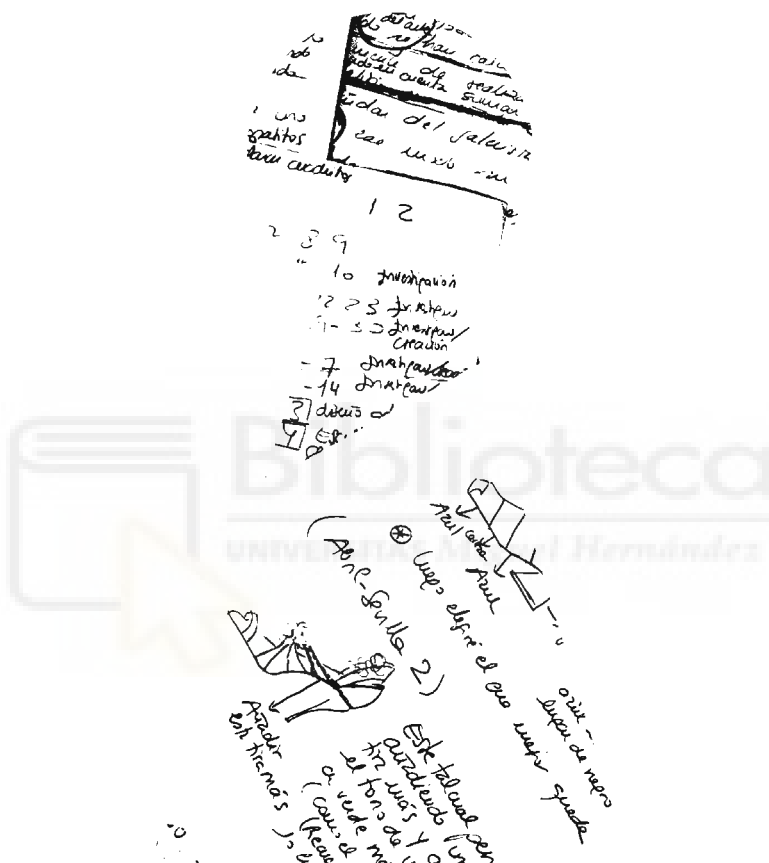

Fig.16 De izda a dcha: Estefanía Martín Sáenz, Guillermo Peñalver, Fernando Barrios y Jorge García. Galería Llamazares. Estampa 2023

\* Anexo A.1 Más imágenes sobre espacios expositivos en pag.138



## 4 OBJETIVOS



"La curiosidad conforma el pensamiento inquisitivo y se optimiza investigando, explorando y aprendiendo".

(Teresa Viejo, 2022, p.33)

## **4** OBJETIVOS DEL PROYECTO

### **Objetivo 1**

Crear un libro de artista, utilizando materiales que contrasten y representen la fuerza y la sutileza, como soporte y esencia de un discurso visual y un recorrido emocional.

### **Objetivo 2**

Crear un discurso narrativo desde dentro a fuera, referenciando un recorrido conceptual a través del arte y el diseño.

### **Objetivo 3**

Generar diálogos entre arte y diseño.

### **Objetivo 4**

Investigar en la utilización de nuevas técnicas aplicadas al papel y su función en el libro de artista.

### **Objetivo 5**

Recorrer un camino dentro del arte a través de nuevos diseños expositivos.

## 5 METODOLOGÍA



Biblioteca  
UNIVERSITAS Miguel Hernández

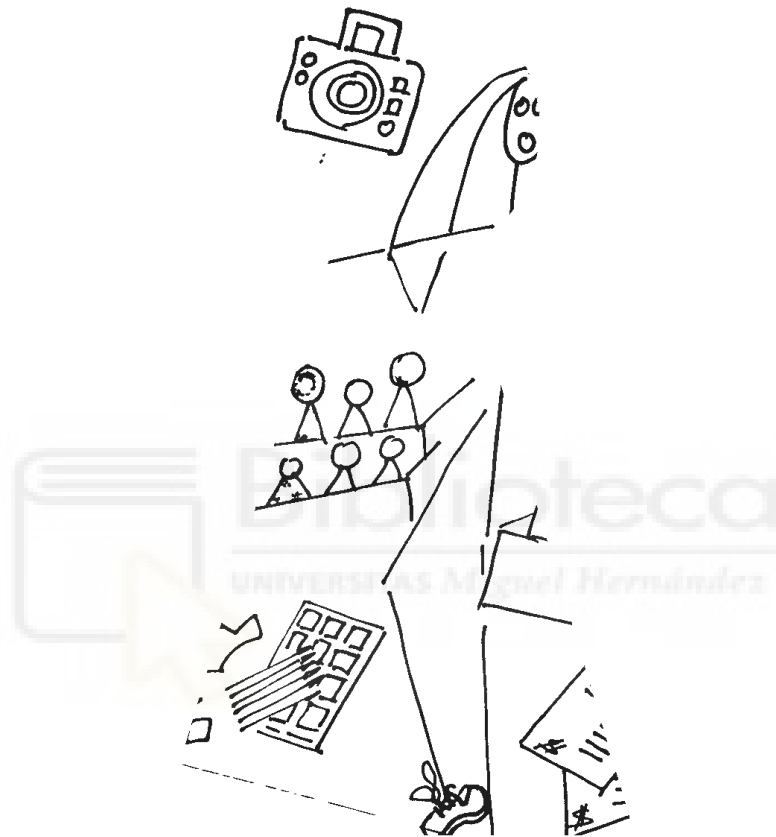

*“Es habitual que una búsqueda empiece por un dilema. Cuanto mas profundo lleguemos con la pregunta mas sencilla sera la respuesta”.*

*(Teresa Viejo, 2022, p.46)*

## 5 METODOLOGÍA

La metodología utilizada en el desarrollo del proyecto de Máster bajo el título: *Lo que la luz esconde* se ha basado en el conocido “**método Munari**” que describe magistralmente en su libro: *¿Como nacen los objetos?. Apuntes para una metodología proyectual.*

Este método ya se ha utilizado en la realización de un anterior proyecto de moda industrial, bajo la supervisión del propio Bruno Munari.



Fig.17 Proyecto de moda realizado como final del Máster Internacional de la Domus Academy de Milán en 1987, siguiendo el método Munari impartido por él mismo.



En palabras de Bruno Munari (1981), él mismo plantea la siguiente reflexión:

“El esquema del método de proyección, no es un esquema fijo, no está completo y no es único y definitivo. Es lo que la experiencia nos ha dictado hasta ahora. Insistimos sin embargo en que, a pesar de tratarse de un esquema flexible, es mejor proceder, de momento, a las operaciones indicadas en el orden presentado, no puede ponerse la cazuela al fuego sin el agua, ni preparar el condimento una vez cocido el arroz” y sigue:

“Cada uno puede aportar su contribución creativa a la estructuración de un método de trabajo que tiende, como es sabido, a obtener el máximo resultado con el mínimo esfuerzo”.

(Bruno Munari, 1981, p. 16).

Por ello se han utilizado múltiples de tres, a lo largo de todo el trabajo, tanto en la parte artística como gráfica del proyecto, desarrollado según sus sabios y prácticos consejos, en el siguiente orden:

## **1- PROBLEMA**

Necesidad de crear una pieza que resuma la esencia de un proceso de evolución creativa a lo largo del curso del máster y que comprenda y aúne los diferentes intereses desarrollados a lo largo de la carrera del artista-ejecutor.

Identificar el problema resultó la parte más difícil del proyecto y también la más incierta y compleja por la cantidad de conceptos que entran en juego y que dificultaban su concreción.

## **2- DEFINICIÓN DEL PROBLEMA**

Una vez identificado el problema surgen las posibles opciones sobre su definición. ¿Se realizará un objeto tecnológico que pueda medir las emociones asociadas al arte o será esa una simple aportación al recorrido?. Del mismo modo, ¿se procederá a una selección de artistas que darán forma y sentido a un viaje en busca de diálogos entre arte y diseño?. Se concreta después de muchas valoraciones que el trabajo presentado como proyecto TFM sea una pieza que resuma en un formato “Libro de Artista”, la esencia de todo ese recorrido narrativo como resultado final de la investigación.

Se diseñarán unos expositores específicos que permitan su correcta visualización. La instalación se acompañará de unas obras formando un diseño expositivo que completa el concepto del libro de artista y explica así su contenido interior.

### **3- DEFINICIÓN Y RECONOCIMIENTO DE SUBPROBLEMAS**

Surgen aquí ciertas dudas acerca de los materiales a utilizar, cuales podrían funcionar mejor, que colores y acabados, con que gruesos y gramaje, que material utilizar en el interior y como presentarlo. Ver la funcionalidad de ambos juntos y por separado. Se decide utilizar dos materiales aparentemente incompatibles para que en su contraste resulten armoniosos y que el libro de artista sea la pieza esencial a la que se acoplarán ciertos soportes específicos.

### **4- RECOPIACIÓN DE DATOS**

Este punto se convierte en el más extenso del trabajo, por la variedad de temas investigados y su profundidad.

Podríamos dividir la recopilación de datos en **siete áreas** diferenciadas:

- 1-** Realización de diseños de calzado específicos y originales para completar el desarrollo expositivo que acompaña a la presentación del libro de arte.
- 2-** Investigación en materiales y formas para representar de modo gráfico los zapatos.
- 3-** Búsqueda de opciones de soportes para mostrar el diseño expositivo de los zapatos en diálogo con las obras de artistas pertenecientes a dos puntos geográficos, concretamente España y Senegal.
- 4-** Investigación tecnológica para identificar medidores de emociones ante las obras de arte. Desarrollo de un Stream Deck personalizado con seis emociones diferentes y conectado a un mapa interactivo que señala el lugar de origen de los artistas presentes en el proyecto expositivo.



Fig.18 Stream Deck Mini

5- Estudio neurocientífico sobre la influencia del arte en las emociones y el bienestar psíquico.

6- Búsqueda de artistas relacionados con los doce puntos geográficos que constituyen un cinturón alrededor del mundo. Identificación de una selección de sus obras y establecimiento de diálogos con una serie de zapatos diseñados con anterioridad a las obras elegidas.

7- Identificación de referentes conceptuales y visuales, relacionados con los libros de arte y el tema característico de la nueva pieza, cuyo diseño contiene un “ojo de cerradura”.

## 5- CREATIVIDAD

### Contenedor:

Diseño de un libro de artista en forma de cubo abierto con cuatro ojos de cerradura en los laterales. Hecho en hierro crudo de barra sólida de 8mm y soldado en las esquinas.

**Contenido:**

Cilindro de metal como soporte y contenedor del interior del libro de artista realizado éste en papel con forma de acordeón, conteniendo un mapa del mundo que se despliega hacia el exterior: a la derecha por Europa y África y a la izquierda por América y Asia. En los extremos una cinta color burdeos sujeta el final de los pliegues del papel para ayudar a ejecutar el desplegado que se extiende a ambos lados a través del ojo de la cerradura.

La pieza se instala sobre tres soportes que forman parte del diseño y del conjunto del libro de artista.

**Diseño expositivo:**

La presentación se complementa con una simulación de diseño expositivo, una muestra de cómo serían expuestas las obras. En este caso Javier Riera, con su obra fotográfica, *LG NL (2018)* seleccionado por su magistral intervención sobre el paisaje. Sabela Zamudio por su brillante y sutil crítica social ilustrada por un perfecto pincel, *Iraq War begins (2022)* y Roberto Urbano por la fuerza de sus poéticas instalaciones en hierro, *Desbordamiento (2014)*

La exposición se complementa con el artista senegalés hK Bamba y su obra de patchwork con tejidos, *Golden Bantu Knots (2022)* al que acompañan el artista Babacar Diouf y su obra, *Message 2022* y Marie Dione con la elección, *Separations (2021)* las seis obras identificadas entablan diálogos con los zapatos, creados previamente a la selección de los artistas. Ambos puntos geográficos están presentes en el mapa ilustrado en el papel desplegado a modo de acordeón y representan un ejemplo de los doce destinos señalados alrededor del mundo.

Las obras están impresas en tamaño real y los zapatos representados a escala, se apoyan sobre unas peanas diseñadas para el conjunto expositivo.

**6- MATERIALES Y TECNOLOGÍA****Los materiales utilizados en el proceso son:**

- Barra de hierro sólida de 8 mm en acabado crudo.
- Papel de algodón de 180 gr plegado de 3 en 3 cm conformando un efecto acordeón.

- Soportes en hierro crudo de chapa de 22 x 22 cm con columna cilíndrica de 12 mm de diámetro.
- Bastidores de madera de 3 cm de lateral para presentación de impresiones tamaño real de las obras de los artistas.
- Peanas de hierro crudo y soportes de metacrilato.
- Zapatos realizados en PVC de 12 mm de base.
- Proyector con vídeo como fondo de pared.
- Cartelas descriptivas de las obras de arte y su diálogo con los zapatos.
- Rótulos de sala.

## 7- EXPERIMENTACIÓN

Completando la experimentación llevada a cabo en las distintas áreas que interviene en el proyecto de TFM, se ha incluido un trabajo de campo, realizando demos reales para conocer las emociones experimentadas durante la visualización de obras de arte, en base a encuestas con emojis que simbolizan diferentes estados de ánimo. La experiencia se llevó a cabo durante la exposición “*El arte como inspiración*” Las Colecciones de Sara Navarro, en el Museo Mubag de Alicante desde mayo a septiembre de 2023.

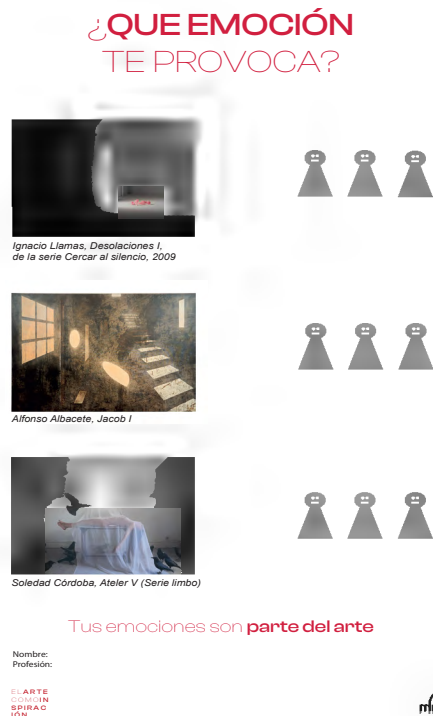

Fig.19 Encuesta emociones, creada para los asistentes a la exposición en el Museo Mubag.

El libro de artista se realizó con perfil de hierro que tuvo que ser sustituido por barra sólida de 8 mm, al no existir el tamaño adecuado en ese tipo de perfil para la proporción estética diseñada.

Se experimentó con el plegado y la dimensión idónea del despliegue en acordeón, así como la estampación del mapa en el papel de algodón, efectuando múltiples pruebas.

La sujeción se valoró con diferentes formas y materiales, haciendo una demo y dejando la opción de tirador de piel en burdeos con forma de ojo de cerradura y cintas de faya como materiales ideales para el proyecto.

También se efectuaron pruebas de diferentes tallas del zapato para estudiar el tamaño adecuado al conjunto expositivo.

## **8- MODELO**

El modelo de cubo objeto del libro de artista quedó definitivo con la opción de la barra sólida en hierro de 8 mm. Hubo que tomar múltiples medidas para alojar en el interior un tubo contenedor del mapa plegado y recogido con sus cintas.

El papel de algodón está compuesto por cuatro piezas: dos de 77 cm de largo plegadas en múltiplos de 3 cm y dos de 24 cm plegadas igualmente en múltiplos de 3 cm.

Los soportes tienen 22 x 22 cm con bandeja plana y soporte en base unidos por un cilindro de 120cm de 12 mm de diámetro. Hay tres soportes iguales creados para la exposición que sujetan el libro de artista y forman el conjunto instalativo. Los zapatos realizados en PVC están todos proporcionados a 27 cm de largo de base y acompañan el diseño expositivo junto a las obras de los artistas.

## **9- VERIFICACIÓN**

Se lleva a cabo un montaje real en la sala expositiva de pintura y se comprueban las medidas y el soporte de las piezas a tamaño y materiales reales, con asistencia de María Tinoco cotutora colaboradora del proyecto del máster.

Se confirman las medidas y durante la verificación se decide el tamaño definitivo de los zapatos impresos así como la incorporación de dos peanas más para apoyo y soporte del libro de artista. Se propuso en esta misma verificación la opción de un fondo de pantalla proyectado sobre la pared posterior a la peana del libro de artista actuando como imagen de referencia.

## 10- DIBUJOS CONSTRUCTIVOS

Se acompañan los dibujos técnicos con su proporción real al conjunto del trabajo para que puedan ser comprobados durante la realización.

La pieza principal es la formada por el cubo de hierro junto al papel interior plegado y los soportes para la totalidad de la pieza.

Todas las medidas están acotadas y representadas a escala.

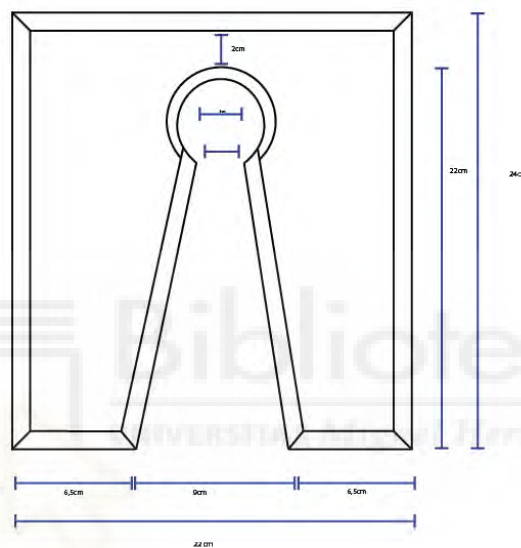

Fig.20 Dibujo técnico a escala para perfiles de cubo en hierro y tamaño del ojo de cerradura proporcional.

## 11- SOLUCIÓN

El trabajo funciona en su conjunto, una vez resuelto el tamaño idóneo del mapa antes del plegado y la longitud necesaria de cartulina para efectuar todos los pliegues. La sujeción se realiza por la propia colocación alrededor del cilindro interior, lo que facilita que el papel no se mueva y al mismo tiempo tenga salida por el ojo de la cerradura, otorgándole el punto de referencia vertical que sujeta su despliegue. Se trata de un libro muy fácil de montar y desmontar debido al sencillo sistema de plegado y su cilindro central que actúa como soporte y contenedor posterior del mapa una vez plegado y recojido por las cintas.

**\* Anexo B.3, más detalle sobre la técnica y utilización del método Munari en pag. 143**



6 REFERENTES





## 6 REFERENTES

### 6.1 Referentes plásticos.

#### *Le Sourire du diable*, René Magritte.



Fig. 21 *Le Sourire du diable*, 1966 de René MAGRITTE - Collection Particulière © Photo Éric Simon



Fig 22 *Le Sourire du diable*.

*Le sourire du diable* es una obra del célebre pintor surrealista René Magritte, realizada en 1966. Magritte es conocido por sus pinturas intrigantes que desafían la realidad y juegan con las ideas de percepción y de lógica. El disimulo y la ambigüedad están a menudo presentes en sus pinturas, explorando conceptos de incongruencia y realidad difusa.

La obra se compone de varios cuadros y bocetos que representan el concepto del ojo de la cerradura y se encuentra en el museo dedicado a Magritte en Bruselas, que forma parte de los museos reales, en el palacio ubicado en la plaza Royale de Bruselas.

**Información extraída de:** Home – Royal Museums of Fine Arts of Belgium. (2023, 11 diciembre). <https://fine-arts-museum.be/en>

## ¿Por qué *Le sourire du diable* de René Magritte ?

Se ha seleccionado la obra de un artista significativo: *Le sourire du diable* de René Magritte que se expone en Bruselas en el museo palacio dedicado al artista belga. El motivo de esta elección es más que obvio por dos razones. La primera es la ironía y malicia que esconde el propio título y el hecho de curiosear en un espacio en el que no se está invitado o no se permite entrar. A través de ese ojo se pueden encontrar hechos o visiones quizá no deseadas, se pueden descubrir secretos oscuros.

Otro motivo es la especial fascinación que en sí despierta el artista y toda su obra, su concepto de la cotidiana ironía y el profundo simbolismo de su pincel.



Fig.23 *La sonrisa del diablo*, 1966

## Étant donnés, Marcel Duchamp

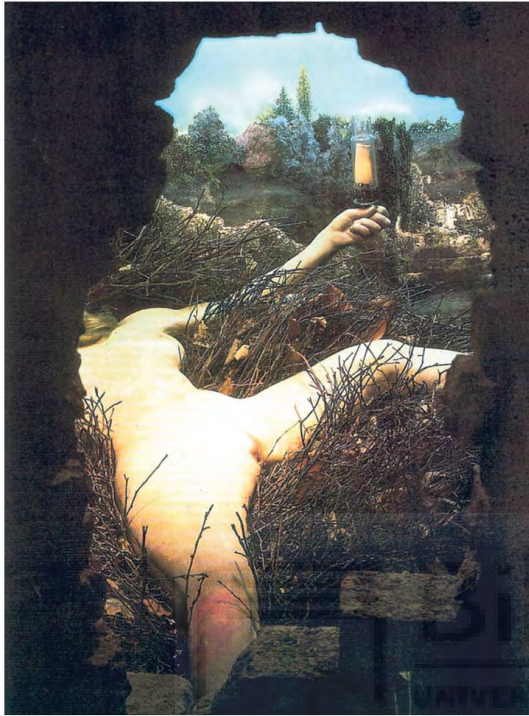

Fig.24 Étant donnés: 1° la chute d'eau / 2° le gaz d'éclairage, Marcel Duchamp  
Francia, 1966



Fig.25 Una cámara oscura: con una frontera de 69 ladrillos

Título original: *Étant donnés*: 1° la chute d'eau / 2° le gaz d'éclairage

Museo: Philadelphia Museum of Art,  
Philadelphia (Estados Unidos]

Técnica: Escultura (153 x 111 x 300 cm.)

Escrito por: Miguel Calvo Santos

El cuadro/instalación más complejo de Duchamp. Todos pensaban que el artista había abandonado el arte y se dedicaba al ajedrez, pero de pronto apareció esta «cosa». «*Étant donnés*» es un cuadro visible sólo a través de un par de mirillas en una puerta de madera. Una cámara oscura: con una frontera de 69 ladrillos que es la frontera entre la realidad y lo aparente. La escena: con una iluminación muy cuidada y la mujer con el sexo rasurado, que es el centro de la obra. Con esta obra, Duchamp se volvió a lucir: Es la primera instalación de la historia del arte.



Fig.26 La puerta: (la chute d'eau)

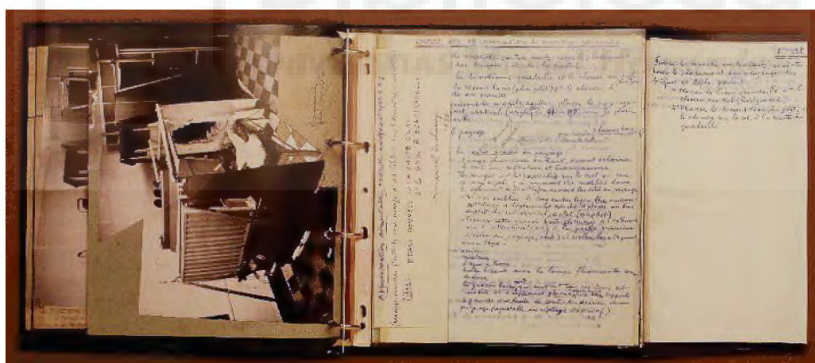

Fig.27 Manual de montaje de *Étant donnés*.

Manual de montaje de *Étant donnés* Arte, estrategia y humor; Sea como fuere, de acuerdo con los deseos del artista, no fue hasta 1969 (Duchamp murió en 1968) cuando se reveló el cuadro a la luz pública.

**Información extraída de:** *Étant donnés* - Marcel Duchamp. (s. f.). HA! <https://historia-arte.com/obras/etant-donnes-de-duchamp>

## ¿Por qué *l'Étant donnés* de Marcel Duchamp?

La otra obra maestra indiscutible *l'Étant donnés* de Marcel Duchamp representa conceptualmente la sublimación de esa mirada a lo prohibido, en la máxima expresión de la obra de un artista que supone literalmente “llevarse el secreto a la tumba”. Su fuerza conceptual es tal que incluso existe una cátedra alrededor de su estudio. Y toda esa expresión artística sólo puede ser contemplada como un privilegio a través del ojo de una cerradura, ubicado en una puerta situada a su vez en un muro, que existe como parte de la obra, únicamente con ese fin. Es el colofón de Duchamp a la carrera de un genio detenida 25 años antes para dedicarse únicamente al juego del ajedrez (ó eso quiso que pensarán todos).



Fig.28 Tenny Duchamp en la Bisbal de Empordà 1969

## **Artist as Lamp, Elina Brotherus**



Fig.29 Elina Brotherus. *Artist as Lamp*, serie “*Meaningless Work*”, 2019. Impresión digital, Museo Silver Rag paper, Dibond. 90x120 cm. Edición: 6.

Hasta el siglo XVIII, se suponía que el artista reflejaba la realidad a través de sus obras.

Digamos que tenía un rol de imitación. A partir del s.XIX y con el romanticismo la imitación fue remplazada por un enfoque en la expresión otorgándole un rol más ambicioso al artista, el de “iluminar” a los demás con su visión del mundo tanto en lo político, como en lo social, ético o moral. Este periodo es el que dio lugar al concepto del artista como genio, como una lámpara que ilumina al mundo o una fuente de la que brotan ideas. A través de esta impactante fotografía Elina, decide representar la imagen, colocándose una pantalla en la cabeza aportando cierto humor a ese concepto del artista convertido en genio, en luz que ilumina al mundo.

**Información extraída de:** *Conversación con Juan Curto. Cámara Oscura*

### **¿Por qué *Artist as Lamp* de Elina Brotherus?**

La fotografía de Elina Brotherus completa los referentes simbólicos al representar al artista como un centro irradiador de energía creativa que transmite y enseña desde su luz una visión del mundo, en su contexto político y social. El artista como foco “iluminador” de ideas proyectadas a través de su ingenio creativo. Algo que nace de dentro a fuera y que narra una historia desde cierta perspectiva irónica. *Artist in Lamp* define el concepto de *lo que la luz esconde*.

## 6.2 Referentes literarios.

### **Alicia en el país de las maravillas de Lewis Carroll**

“Alicia abrió la puerta y se encontró con que daba a un estrecho pasadizo, no más ancho que una ratonera. Se arrodilló y al otro lado del pasadizo vio el jardín más maravilloso que podáis imaginar”.

(Lewis Carroll, 1923, p. 10).



Fig.30 Ilustraciones de Sir John Tenniel (1820-1914) Portada realizada con una ilustración de Jessie Wilcox Smith, 1923



Fig.31 Ilustración Aline Silva

**\* Anexo B.4, mas detalle del texto del libro de Lewis Carroll sobre la puerta que encuentra Alicia en pag.146**

Información extraída de: Libro Alicia en el país de las maravillas. Autor Lewis Carroll, 1923



### ¿Por qué *Alicia en el país de las maravillas* de Lewis Carroll?

Resulta fundamental tener en cuenta la magistral obra de Lewis Carroll, *Alicia en el país de las maravillas*, un icono de infancia que pone especial énfasis en el concepto de “ojo de cerradura”. Lo que resulta curioso y es objeto de referencia para este trabajo, es la mirada a un interior misterioso, dónde las opciones pueden estar llenas de belleza pero también de dificultades.

Es esa inquietud precisamente hacia lo desconocido y quizá complicado, lo que caracteriza la osadía del espíritu inquieto y curioso que en este trabajo se pretende reflejar. Una inquietud que como le sucede a Alicia, asoma desde la infancia y que cuando ocurre acompaña para siempre las decisiones.



Fig.32 Imagen referencia ilustración RED-BUBBLE

## 6.2 Referentes libro de artista.

### **Reflections, Eduardo Chillida**

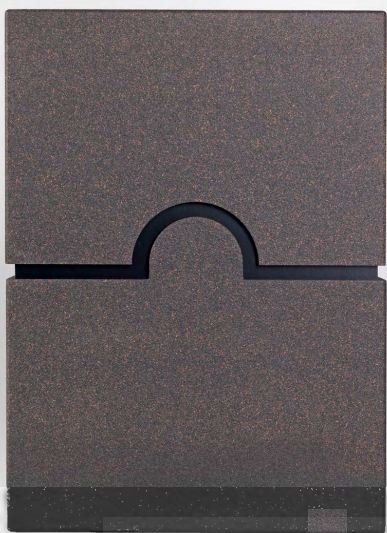

Fig.33 Eduardo Chillida. Reflections Londres (Reino Unido), 2002.



Fig.34 Eduardo Chillida. Reflections Londres (Reino Unido), 2002.

Altura: 58 cm | Anchura: 42 cm | Profundidad: 19 cm.

Ensayos de Carlos Fuentes y John Berger, traducciones del profesor Alfred MacAdam y fotografías de Ferdinando Scianna/Magnum, encargadas especialmente por Ivorypress. Este libro se presenta en tres partes: Parte I: un volumen de once facsímiles de dibujos, cada uno montado y estampado con el sello del Museo Chillida-Leku. Parte II: un facsímil de un cuaderno de notas inédito del artista. Parte III: un volumen de textos y fotografías.

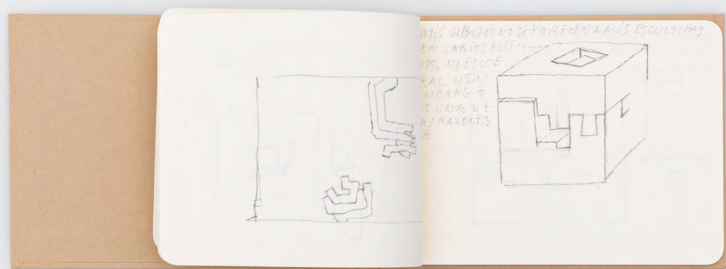

Fig.35 Eduardo Chillida. Reflections Londres (Reino Unido), 2002.

**Información extraída de:** HOME | ARTISTS BOOKS | EDUARDO CHILLIDA. REFLECTIONS. Procedencia, Ivorypress y el artista <https://ivorypress.com/es/?editorial=eduardo-chillida-reflections>

## ¿Por qué *Reflections* de Eduardo Chillida?

Libro de artista de Chillida, *Reflections* un clásico indispensable, editado por Elena Ochoa en Ivory Press, recrea las formas metálicas, el color de las obras de Chillida y sus estudios geométricos con piezas encajadas, permitiendo espacios vacíos que van acoplándose unos a otros.

La labor de Ivory Press, su especialización y puesta en valor de los libros de artista es un referente fundamental reconocido en el mundo entero. Visitar su colección es una lección magistral y una interesante opción en la actualidad dentro del mundo del arte.

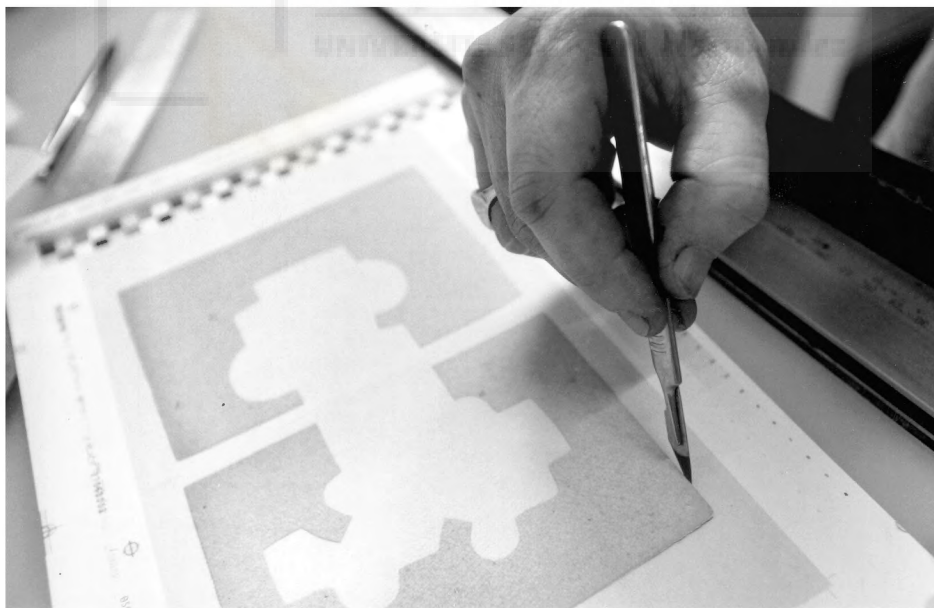

Fig.36 Eduardo Chillida. *Reflections* Londres (Reino Unido), 2002.

## 6.2 Referentes libro de artista.

### **Sylvie Brusières, Geo-zapatos**



Fig.37 Geo-zapatos brusières, sylvie

El llibre. Espai de creació - Valencia - 2008

Año: 2005

Edita: Arte y naturaleza

Edición: 100 + 10 PA + 1 HC

Dimensiones: 20,5 x 33,5 x 12,5 cm

El libro presenta cubiertas rígidas de cartón forradas de tela y estampadas posteriormente, que contienen sesenta dípticos fotografiados y el texto *Epidermis cartográficas* realizadas por Joan Fontcuberta.

Detalles técnicos: impreso sobre papel Invercote de 300 gr. En cuatricomía por grupo y recubiertos de una película de polipropileno. Las páginas están contracoladas entre sí por el dorso.

**Información extraída de:** Libros de artista - Departamento de Dibujo, catálogo on-line universitat politècnica de valència. <https://librosdeartista.upv.es/portfolio/geo-zapatos/>

## ¿Por qué **Geo- zapatos** de Sylvie Bussiéres?

**Libro de artista *Geo- zapatos*** de la artista Sylvie Bussiéres que cuenta con la importante colaboración de Joan Fontcuberta. En este caso se unen en la misma obra dos referentes relacionados conceptual y formalmente con la pieza del máster. Por un lado los mapas de diferentes partes del mundo que actúan como epidermis de los zapatos, objetos del libro y contenidos en sus propias cajas. El zapato es un referente directamente relacionado con los diálogos del diseño expositivo del proyecto Máster que transcurren a lo largo de doce puntos diferentes del mapa del mundo creando una estrecha relación, como en el caso de Bussiéres, entre obra artística y diseño.



Fig.38 *Geo-zapatos* bussiéres, sylvie

## 6.2 Diseño expositivo.

### Sonia Delonay



Fig.39 Sonia Delaunay Vestidos simultáneos. (Tres mujeres, formas, colores) 1925

¿Difícil definir a Sonia Delaunay?. Sin duda. Yo lo haría señalando que fue una artista de la primera vanguardia que destacó por crear junto a Robert Delaunay, su pareja artística y vital, el movimiento simultáneo. Añadiendo que debido a su innato carácter multidisciplinar, supo diferenciarse de él convirtiéndose en una artista total que no solamente se dedicó a la pintura, sino que extendió su ideario artístico a todos los ámbitos de la vida, desde la moda, al diseño publicitario, el textil o el diseño de libros.

**Información extraída de:** Sonia Delaunay Vestidos simultáneos. (Tres mujeres, formas, colores) Museo Nacional Thyssen-Bornemisza



Fig.40 Sonia Delaunay, Tres diseños: Traje nº 1540 para la vedette Gaby, Petit Casino (1919); Vestido simultáneo, ritmo sin fin, nº 510 (1923); Traje nº 1539 para la obra de teatro “Le Coeur à gaz” de Tristan Tzara (1923), 1919-1923. Tinta china sobre papel / Acuarela sobre papel / Acuarela sobre papel, 25,5 x 16,5; 29 x 19; 25,5 x 15 cm. Colección privada

## ¿Por qué Sonia Delonay?

Precursora y referente de su tiempo, supo unir todas las disciplinas del arte de su momento histórico y representarlas como un espectáculo expuesto a la interacción.

Sonia Delonay, utilizó la pintura para plasmar cuadros en los tejidos de sus representaciones que se entremezclaban con las performance, el teatro, la danza y la música, creando escenarios surrealistas y mágicos. Algo muy innovador para esa época que ha sido infinitamente recreado con posterioridad en el mundo de la moda y del arte. Sus diseños de telas, ropa y objetos cotidianos se caracterizaron por patrones geométricos y colores vivos, lo que influyó en el espíritu del momento y en la idea de la moda como forma de arte.

## Coming of Age de Virgil Abloh

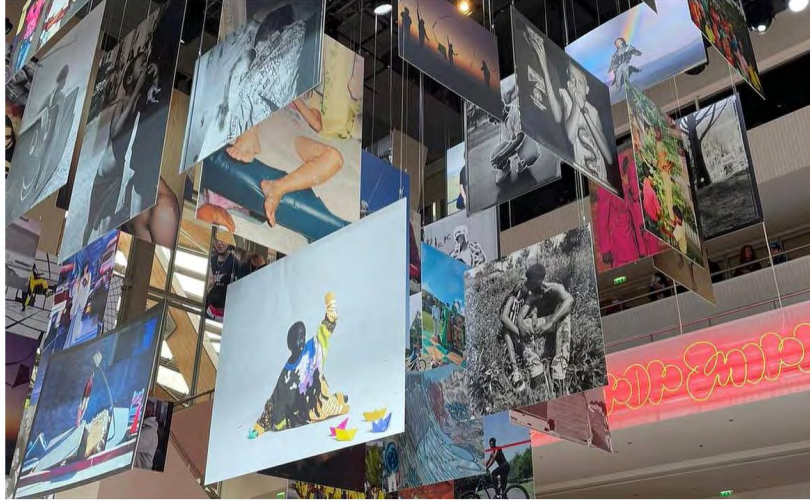

Fig.41 Coming of Age, en memoria y honor de Virgil Abloh



Fig.42 Cortesía de la Fondation Vuitton

El legado de Virgil Abloh sigue vivo gracias a la Fondation Louis Vuitton. La obra del creador, fallecido hace cinco meses, sigue vigente gracias a este nuevo montaje de la exposición *Coming of Age* que comisarió en 2019. Desde que Virgil Abloh nos abandonara recientemente, no han dejado de sucederse homenajes a su trayectoria en todo el mundo. Pese a su prematura partida, no dejó prácticamente ninguna disciplina por explorar, ya fuera arte, diseño, música o, por supuesto, moda, creando interesantes intersecciones entre ellas que han redefinido la cultura de la posmodernidad y la identidad de la Generación Z. Nacido en Chicago en los ochenta, fue un pionero del streetwear de lujo.

**Información extraída de:** MAYORIDAD, Exhibición. Fundación Louis Vuitton *Coming of age*. (s. f.). Fondation Louis Vuitton. <https://www.fondationlouisvuitton.fr/en/events/coming-of-age>



## ¿Por qué *Coming of Age* de Virgil Abloh?

Virgil Abloh consiguió, a pesar de su corta carrera y su prematura muerte, crear un antes y un después llevando la moda alternativa, racial y gráfica a las presentaciones museísticas.

Aunque su gran y renombrada exposición *Coming of Age* se basara sobre todo en la fotografía, hizo partícipes a artistas plurales, abarcando todas las disciplinas y tecnologías del momento, como el diseño gráfico, la música, el cine, la moda ó el arte unido a la tecnología. Su éxito fue tal que marcó un antes y un después en la forma de representar la moda a través del arte y ha convertido a Virgil Abloh en un icono de la generación Z y del arte del siglo XXI



*Fig.43 Virgil Abloh durante la Semana de la Moda Masculina de París, el 23 de junio de 2019. Lleva una camiseta de la exposición que comisarió y que pudo verse de junio a diciembre de 2019 en Los Ángeles.*



## 7 PROCESO DE DESARROLLO DEL PROYECTO

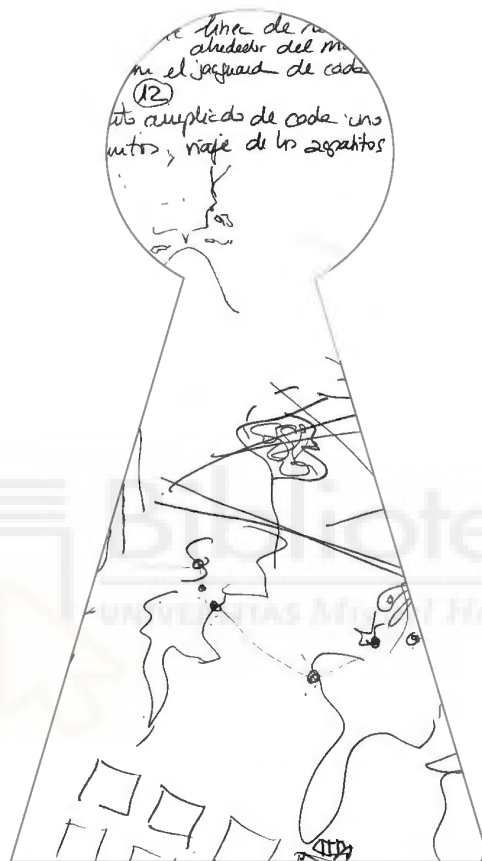

*"La curiosidad te despierta, la imaginación y la creatividad te enseñan como avanzar. Innova, el mundo es mucho mejor cuando haces algo que no existía antes".*

**(Teresa Viejo, 2022, p.24)**

## 7 PROCESO DE DESARROLLO DE PROYECTO

### El proceso de creación del libro de artista.

El proceso de desarrollo del objeto de creación artística, se conceptualiza en seis pasos, derivando en una pieza de hierro cúbica con aperturas laterales que contiene un cilindro y un mapa de papel desplegable a ambos lados, extensible a través de los ojos de cerradura de sus cuatro caras.

#### Paso 1

Decisión de la obra como libro de artista realizado en tubo de hierro. El hierro ha sido un elemento recurrente, utilizado a lo largo de diferentes trabajos del máster. La cercanía de la autora a los procesos de la cadena de producción de calzado durante una larga carrera en el mundo de la moda y el diseño, podría ser el motivo que justifique su utilización como base referencial de muchos de los trabajos realizados a lo largo del año.



Fig.44 Boceto de la estructura del libro de artista con soporte y base.



Fig.45 Base cúbica inicial del libro de artista.



Fig.46 Soldadura del ojo de cerradura lateral.

### Paso 3

Se procedió a estudiar con mucho detalle todas las medidas del interior del cubo ya que debía alojar y al mismo tiempo sujetar un tubo de metal, soporte y contenedor de la otra parte del libro de artista, mucho más vulnerable y desprotegida.

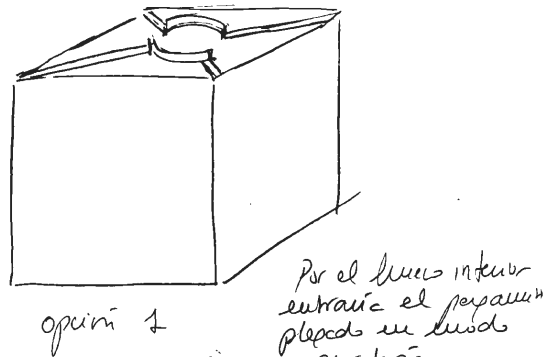

Fig.47 Boceto de la base del libro con detalle de solución superior.

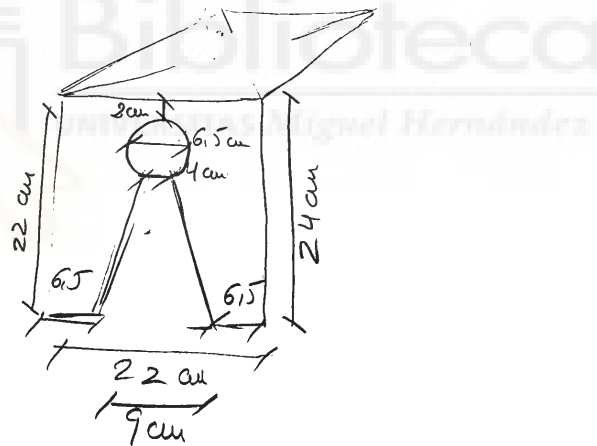

Fig.48 Boceto del libro con medidas ojo de cerradura lateral.

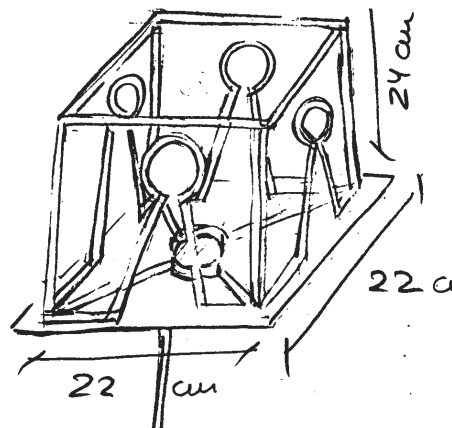

Fig.49 Boceto final con cuatro caras unidas.



Fig.50 Selección de perfiles iniciales.



Fig.51 Prueba de colocación con perfil frontal descartada.

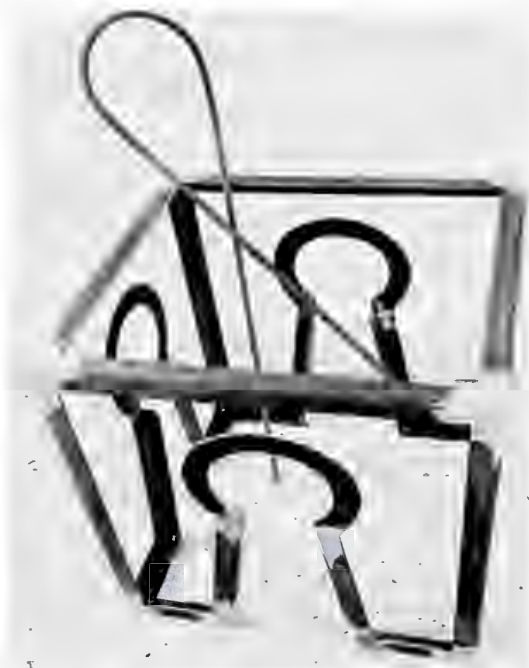

Fig.52 Prueba inicial en perfil posteriormente sustituida por barra.

### Paso 3

Se procedió a estudiar con mucho detalle todas las medidas del interior del cubo ya que debía alojar y al mismo tiempo sujetar un tubo de metal, soporte y contenedor de la otra parte del libro de artista, mucho más vulnerable y desprotegida.



Ha de encajar y apoyar este tubo que tiene dentro un pergamino

Fig.53 Sistema de tubo ideado para sujetar y contener el mapa

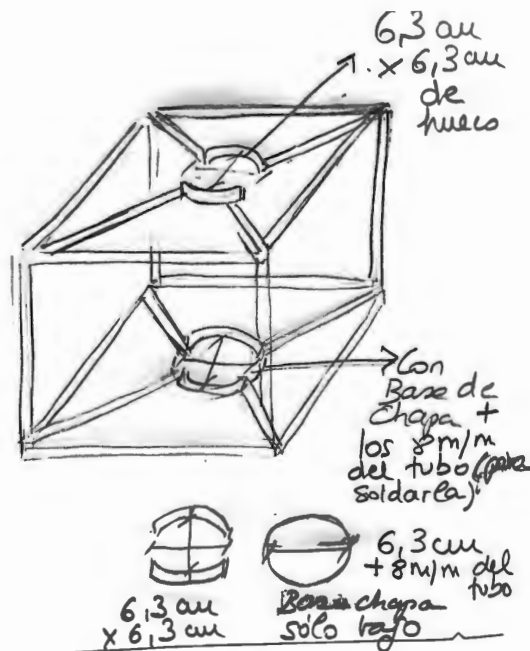

Fig.54 Estudio de las base inferior y apertura superior para colocación del cilindro.



Para conseguir el apoyo necesario se diseñó una base abierta en los laterales y se ajustó la altura a la parte superior del cubo para que pudiera comprender su tapa correspondiente y permitir desplegar con facilidad el papel a ambos lados del cilindro.



*Fig.55 Vista superior del espacio para la colocación del tubo.*



*Fig.56 Efecto con el cilindro perfectamente encajado en el centro.*

### Paso 4

Se procede a la selección del papel en gramaje de 180 gr y tono crudo y a crear la muestra del plegado para determinar el tamaño idóneo de cada pliegue. Esta tarea no fue fácil pero llevó a la exacta medida de 24 pliegues de 3 cm a ambos lados de cada salida, y a mantener 24 cm en el interior para formar ocho pliegues dejando libre el centro del cilindro para sujetar de ese modo recto y en pie, el libro extendido con forma de acordeón.

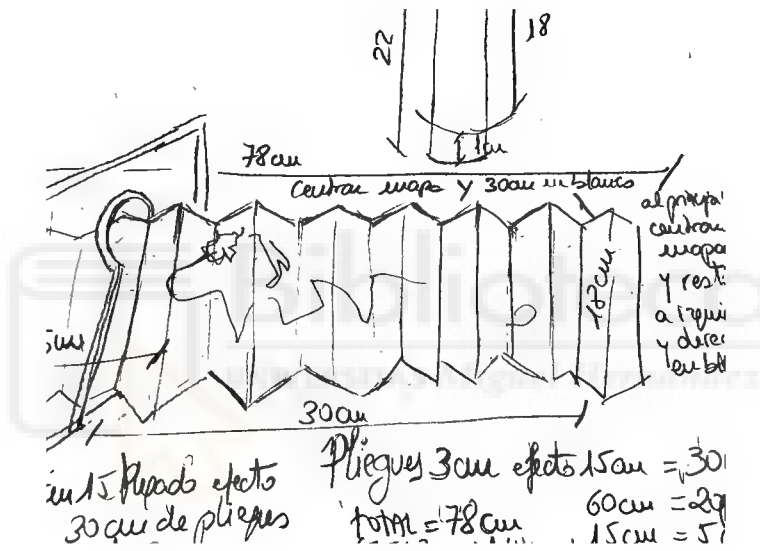

Fig.57 Boceto del cálculo de medidas para el papel plegado.



Fig.58 Despliegue de prueba para calcular longitud exacta a ambos lados



Fig.59 Elección de cinta.



Fig.60 Comprobación medidas largo cinta.



Fig.61 Prueba despliegue y colocación.

### Paso 5

Se realizan unas terminales de piel para tirar de un cinta de faya de color burdeos y facilitar así su extensión a ambos lados.

Una vez desplegado y con el fin de proceder a recogerlo, el sistema es muy sencillo porque permite doblar manualmente los pliegues y que la propia cinta los sujete, atándolos en el centro.



Fig. 62 Ubicación pieza de piel para cinta.



Fig. 63 Detalle forma ojo de cerradura para sujeción papel.



Fig.64 Efecto del mapa desplegado.



Fig.65 Efecto del mapa desplegado, sujeción y cintas laterales para cierre.



Fig.66 Prueba del papel plegado y atado.

### Paso 6

Se han diseñado a modo de soporte y del mismo hierro en crudo, unas bases muy ligeras que permiten mostrar el libro de artista sin interceder en la visualización del objeto por su minimalismo y ligereza, colocando la obra a una altura que apoya su mejor lectura y comprensión.

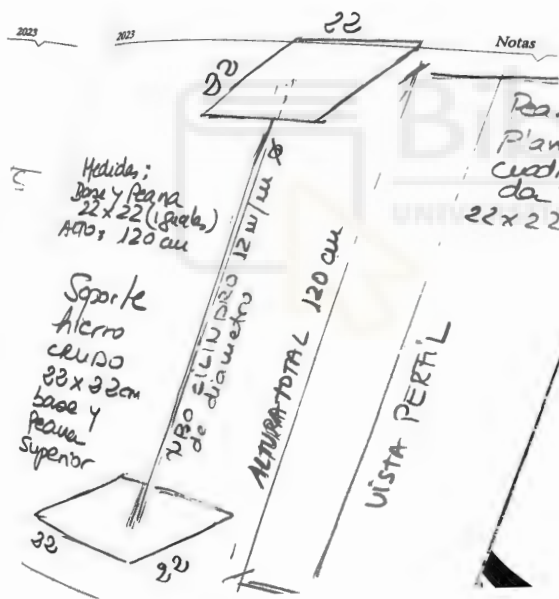

Fig.67 Boceto de cálculo de las medidas para base libro.



Fig.68 Imagen de base hierro con peana terminada.



Fig.69 Cubo de hierro parte exterior del libro de artista con ojos de cerradura sobre peana a medida.

## El proceso de creación del diseño expositivo

Se conceptualiza un diseño expositivo representando a modo de ejemplo, artistas pertenecientes a dos países, en este caso España y Senegal. Se han reproducido sus obras al tamaño real del original, previo consentimiento de los autores, asignando a cada una de esas obras un diseño de calzado interpretado de forma innovadora en pvc y mostrando su dibujo original de modo real. La presentación de las obras se acompaña de unos soportes creados para mostrar los diálogos con los zapatos diseñados, previamente a la selección de artistas, con el fin de demostrar que tanto el arte como diseño, participan de un mismo lenguaje universal que facilita por afinidad el diálogo entre ellos.



Fig.70 Simulación de rótulos en la pared como ejemplo expositivo.



## Artistas seleccionados

Se han identificado, a modo de ejemplo, tres artistas para cada país, pertenecientes a dos de los doce destinos señalados en el mapa para este proyecto, tres de España y tres de Senegal.

### Artistas españoles.

#### Javier Rivera

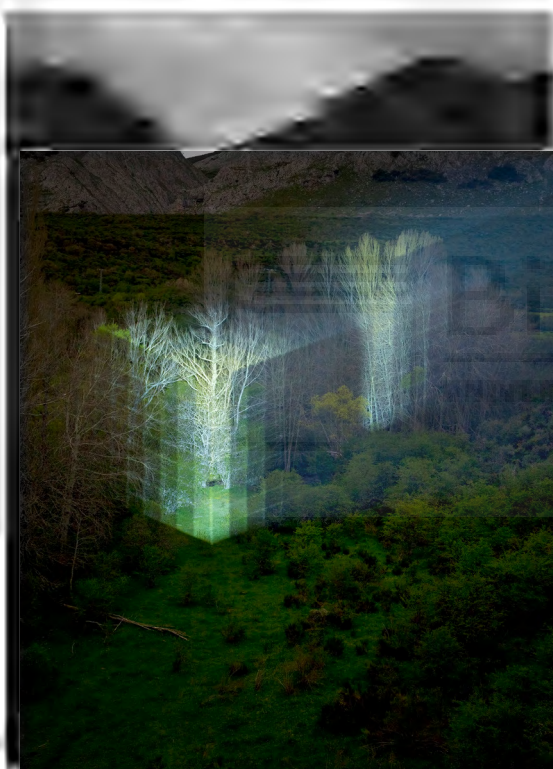

Fig.71 Fotografía LG NL.

Autor: **Javier Riera**

Título: *LG NL*

Técnica: Fotografía analógica de intervención sobre el paisaje, Impresión fotográfica sobre cartón pluma.

Medidas: 142x94 cm

Año: 2018

**Dialogo:** Los cubos de luz iluminando troncos dialogan con el botín que fortalece y recubre la pierna, uniéndola al tronco. A su vez son dos botines en verde naturaleza y plata luz, al igual que los cubos en la fotografía. El artista ilumina el camino.

**Modelo Riera**, Febrero 2023

En media caña y piel verde monte con puntera y tacón reforzado metal plata.



Fig.72 Botín Riera.

Recorrido de los zapatos hacia su destino en España. Se figura para este diseño de calzado y su diálogo, un ejemplo de la situación que ocupa en relación con el artista y el recorrido respecto al mapa desde su origen a su destino final (Avilés). De la multiplicación de figuras se pueden generar diferentes opciones para futuras aplicaciones, como un pattern a modo de ejemplo.



Fig.73 Recorrido de los zapatos hacia su destino en Avilés.



Fig.74 La multiplicación de figuras conforman un pattern.

## | Sabela Zamudio.

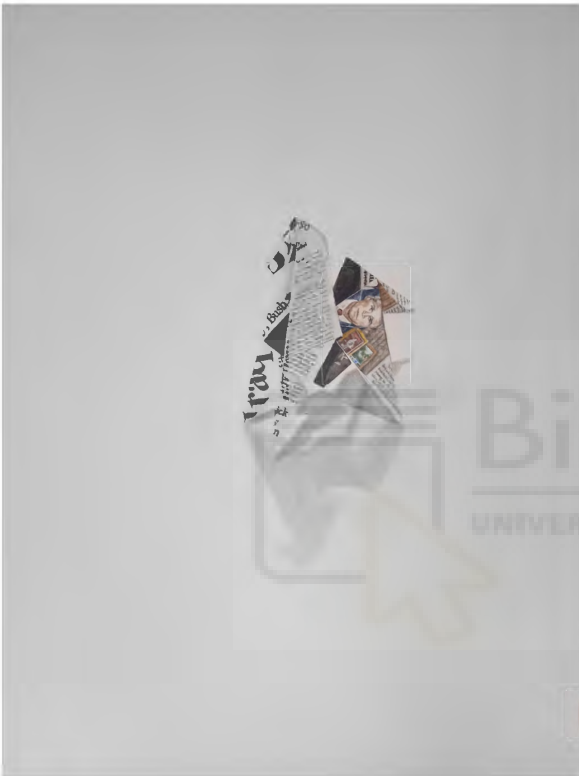

Fig.75 Iraq War begins, Sabela Zamudio.

Autor: **Sabela Zamudio**

Título: *Iraq War begins*

Técnica: Acuarela sobre papel

Medidas: 70 x 50 cm

Año: 2022

**Dialogo:** La pintura de Zamudio alude a la guerra a través de la comunicación y la palabra escrita. La figura del caballo pintada a modo de plegado se asocia al caballo de Troya. De ese modo la silueta del botín recrea la imagen de un caballo manchado en sangre, reflejo de la muerte y de la guerra.



Fig.76 Bota Mod Sabela.

**Modelo Bota Mod Sabela** Botín de dobles piezas con mocasín y talón en piel contrastada negra y cereza.

Recorrido de los zapatos hacia su destino en España. Se figura para este diseño de calzado y su diálogo, un ejemplo de la situación que ocupa en relación con el artista y el recorrido respecto al mapa desde su origen a su destino final (Vigo) Se pueden generar diferentes opciones para futuras aplicaciones, como un pattern a modo de ejemplo.



Fig.77 Recorrido de los zapatos hacia su destino enVigo.



Fig.78 La multiplicación de figuras conforman un pattern.

## Roberto Urbano



Fig.79 Desbordamiento, Roberto Urbano.

Autor: **Roberto Urbano**

Título: *Desbordamiento*

Técnica: Hierro -Pvc

Medidas: 1,7 x 15 m

Año: 2014

**Dialogo:** La instalación *desbordamiento* nos lleva a una escalera que no tiene función y hace referencia a la entrada en un balcón al que parece que se pueda acceder. Se trata de un efecto trampantojo. El mismo sistema de recrear partes inexistentes en el zapato



Fig.80 Modelo zapato Urbano

**Zapato Mod.Urbano** Diseño masculino con tacón muy bajo en ante negro y piel blanca. Pieza del empeine atada con cordones no funcionales.

Recorrido de los zapatos hacia su destino en España. Se figura para este diseño de calzado y su diálogo, un ejemplo de la situación que ocupa en relación con el artista y el recorrido respecto al mapa desde su origen a su destino final (Granada). Se pueden generar diferentes opciones para futuras aplicaciones, como un pattern a modo de ejemplo.



Fig.81 Recorrido de los zapatos hacia su destino en Granada.



Fig.82 La multiplicación de figuras conforman un pattern.

## Artistas senegaleses.

### Hk Bamba



Fig.83 Golden Bantu Knots, Hk Bamba

Autor: **Hk Bamba**

Título: *Golden Bantu Knots*

Técnica: Pintura acrílica, hilo tejido, collage tejido sobre textil.

Medidas : 105 X 80 cm

Año: 2022

**Dialogo:** El diseño París relata por su nombre la relación entre los dos países. Por sus colores, lo que comparten. Las franjas unen los pueblos y la base que soporta el zapato simboliza la esencia del ser, representada en el cuerpo de la figura.

**Modelo París,** Abril 2023

Franjas en piel marino y cereza. Unión de culturas, base metálica plata.

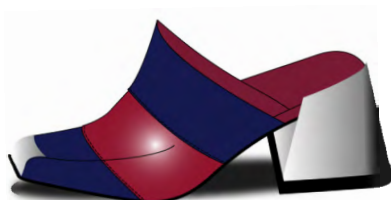

Fig.84 Modelo París.

Se figura para este diseño de calzado y su diálogo, un ejemplo de la situación que ocupa en relación con el artista y el recorrido respecto el mapa, desde su origen a su destino en Senegal. De la multiplicación de figuras se pueden generar diferentes dibujos y aplicaciones, como un pattern a modo de ejemplo.



Fig.85 Recorrido de los zapatos hacia Senegal.

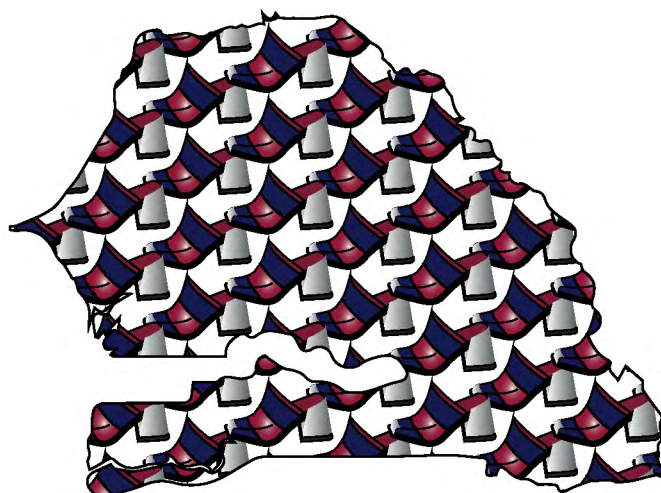

Fig.86 Repetición de figuras para crear un efecto pattern.



## Mbaye Babacard Diouf

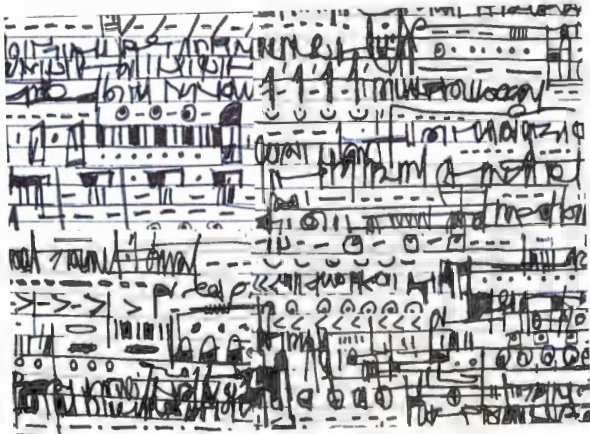

Fig.87 Message, Mbaye Babacar Diouf.

Autor: **Mbaye Babacar Diouf**

Título: *Message*

Técnica: Rotulador y acrílico sobre papel encolado

Medidas: 130x100 cm

Año: 2022

**Dialogo:** El zapato contiene todos los símbolos de los mensajes y lo convierte en un código de la propia obra.



Fig.88 Modelo Mbaye.

**Modelo Mbaye**, Abril 2023

Piel brillo natural en blanco y negro y tacón cónico negro sobre base de cúpula metalizada plata.

Se figura para este diseño de calzado y su diálogo, un ejemplo de la situación que ocupa en relación con el artista y el recorrido respecto el mapa, desde su origen a su destino en Senegal. De la multiplicación de figuras se pueden generar diferentes dibujos y aplicaciones, como este pattern a modo de ejemplo.



Fig.89 Recorrido de los zapatos hacia Senegal.



Fig.90 Repetición de figuras efecto pattern.

## Marie Dione



Fig.91 *Séparations*, Marie Dione.



Fig.92 *Modelo Dione*.

Autor: **Marie Dione**

Título: *Séparations*

Técnica: Acrílico, Pastel al óleo en Lienzo

Medidas: 125x100 cm

Año: 2021

**Dialogo:** La separación de la piel que se realiza en el proceso de producción para ensamblar el forro. La separación de los animales felinos hacia su propia libertad. Lucha por la supervivencia. Sangre.

**Modelo Dione**, Abril 2023

Print animal gris y topo. Forro y tacón en cereza. Remate deshilachado de pelo.

Se figura para este diseño de calzado y su diálogo, un ejemplo de la situación que ocupa en relación con el artista y el recorrido respecto el mapa, desde su origen a su destino en Senegal. De la multiplicación de figuras se pueden generar diferentes dibujos y aplicaciones, como este concreto a modo de ejemplo.



Fig.93 Recorrido de los zapatos hacia Senegal.

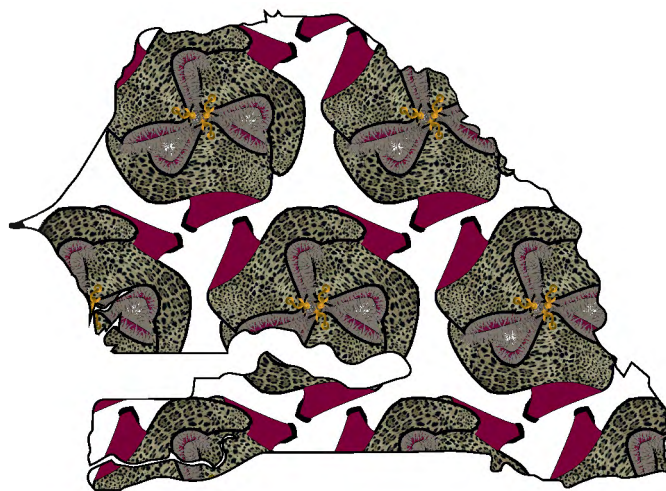
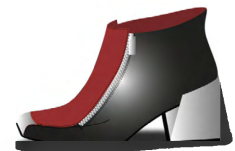
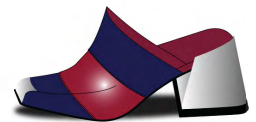

Fig.94 Repetición de figuras y efecto pattern.



Fig.95 Mapa global y doce localizaciones del proyecto.

- California
- La Martinica
- Venezuela
- Senegal
- Portugal
- España
- Francia
- Inglaterra
- Italia
- Hong Kong
- Australia
- Guam



Renders desarrollados para la utilización del modelo y su posterior aplicación en IA

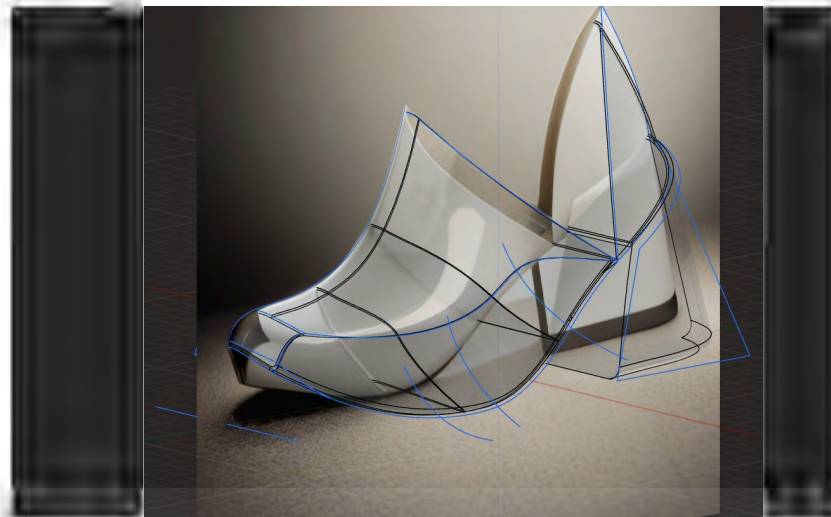

Fig.96 Separación de piezas para aplicaciones render.

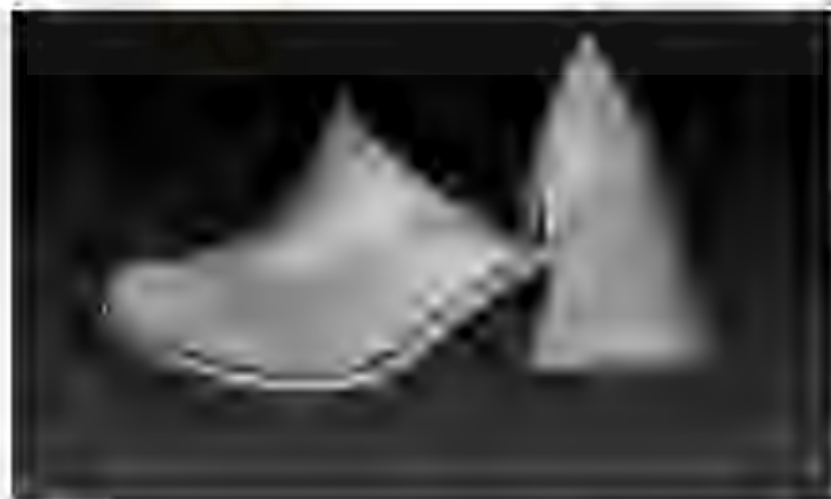

Fig.97 Aplicaciones render en blancos.

Visualización real de distintas proporciones en los modelos.



Fig.98 Escalado de tallas para selección de contratipo.



Fig.99 Prototipo final con envase.



Fig.100 Preparación de soportes y libro de artista para montaje en sala expositiva.



Fig.101 Preparación de obras enmarcadas para su colocación en sala expositiva.





Fig.102 Desembalaje y prueba de ubicación de obra fotográfica.



Fig.103 Prueba de ubicación y soportes de la obra de Sabela Zamudio.

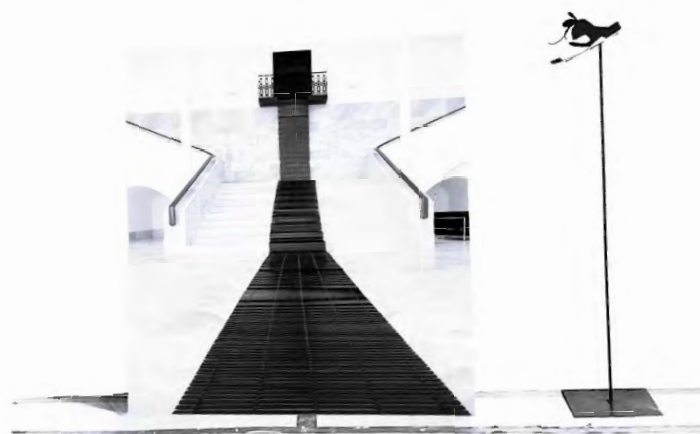
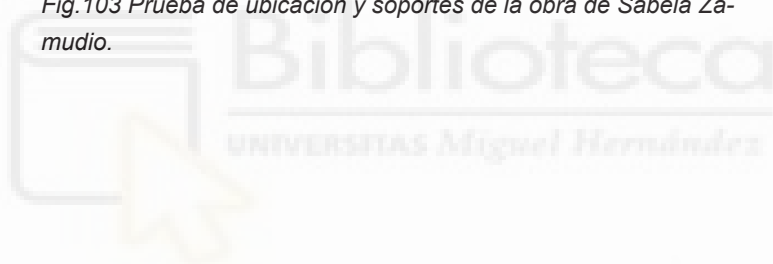

Fig.104 Prueba de ubicación y soportes de la fotografía correspondiente a la instalación de Roberto Urbano

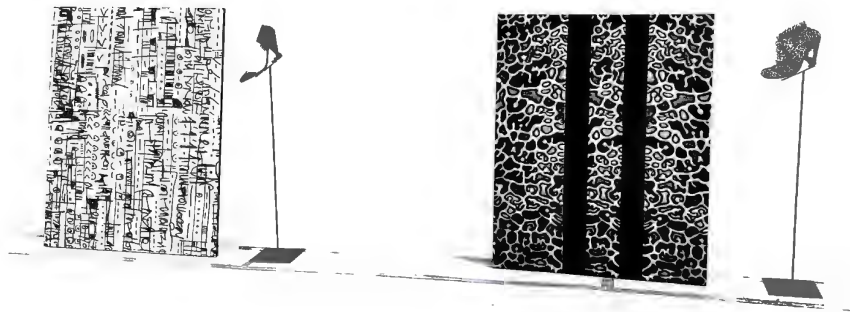

Fig.105 Prueba de ubicación y distintos soportes para la obra de Babacar Diouf y Marie Dione



Fig.106 Pruebas de ubicación de obra la obra de hK Bamba con soportes y zapatos.

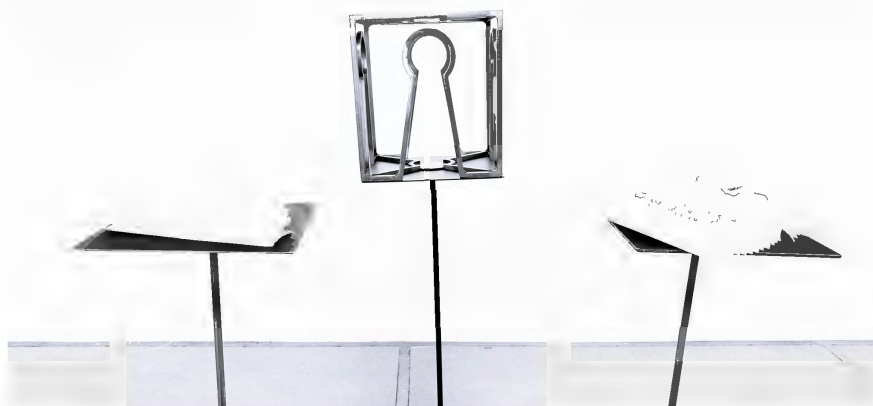

Fig.107 Prueba ubicación y soportes del libro de artista.



## 8 CRONOGRAMA

Handwritten notes on a calendar grid for the month of July (julio). The grid shows dates from 3 to 28. The notes are organized as follows:

- July 3-4-5: 10-11-12
- July 7: Inversión
- July 12: Gestión / Creación
- July 10: 1) Gestión / Inversión, 2) Diseño gráfico / Diseño
- July 13: 1) Diseño gráfico / Inversión, 2) Estructura / Gestión
- July 14-15: 1) Estructura / Conexiones / Tutor
- July 16-17: 2) Estructura / Conexiones / Tutor
- July 18-19: 3) Estructura / Conexiones / Tutor
- July 20-21: 4) Estructura / Conexiones / Tutor
- July 22-23: 5) Estructura / Conexiones / Tutor
- July 24-25: 6) Estructura / Conexiones / Tutor
- July 26-27: 7) Estructura / Conexiones / Tutor
- July 28: 8) Estructura / Conexiones / Tutor

Additional notes at the bottom of the page:

- 10: Gestión / Inversión
- 13: Estructura / Conexiones / Tutor
- 14-15: Estructura / Conexiones / Tutor
- 16-17: Estructura / Conexiones / Tutor
- 18-19: Estructura / Conexiones / Tutor
- 20-21: Estructura / Conexiones / Tutor
- 22-23: Estructura / Conexiones / Tutor
- 24-25: Estructura / Conexiones / Tutor
- 26-27: Estructura / Conexiones / Tutor
- 28: Estructura / Conexiones / Tutor

"Si buscas productividad, curiosidad y motivación han de trabajar de la mano".  
(Teresa Viejo, 2022, p.29)

## 8 CRONOGRAMA

### Planificación y cronograma de la actividad desarrollada

El calendario anexo refleja desde el mes de abril 2023, el tiempo dedicado a las distintas fases del proyecto según las diferentes actividades que han intervenido en el proceso y que en algunos meses o semanas se han ido solapando. Los espacios que aparecen sin actividad concreta dedicada al TFM corresponden a trabajos o presentaciones de las distintas asignaturas con diferentes objetos del tema que nos ocupa.

Hemos dividido las actividades en base a un orden de ejecución según sus colores correspondientes.

Estas son:



El calendario observa un periodo de abril a diciembre 2023. Se observará que las tareas que acumulan mayor cantidad de tiempo son las de gestión y creación, seguidas de investigación y escritura. El motivo es que son tareas necesarias para poder ejecutar todas las demás.

La valoración está hecha por días y sesiones que son diferentes en cuanto a horas empleadas.

## ABRIL 2023



## MAYO 2023



## JUNIO 2023

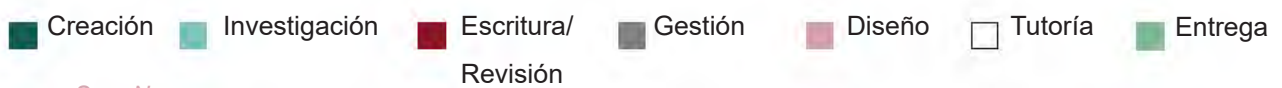

## JULIO 2023



## AGOSTO 2023



## SEPTIEMBRE 2023



- Creación
- Investigación
- Escritura/  
Revisión
- Gestión
- Diseño
- Tutoría
- Entrega



## OCTUBRE 2023



## NOVIEMBRE 2023



## DICIEMBRE 2023



- Creación
- Investigación
- Escritura/Revisión
- Gestión
- Diseño
- Tutoría
- Entrega

## 9 PRESUPUESTO



Biblioteca  
UNIVERSITAS Miguel Hernández

124-270 tubos  
 App ventana para  
 conversión de  
 memoria - dióxido  
 pluma en 23 au  
 sports y festiva  
 mens crudo x2  
 210  
 48  
 66

receptor  
 seau deck mini  
 2 fotografías  
 diseño gráfico  
 de fashion 30 x dia  
 de fotografía 3 x dia  
 de escritura 8 x dia

definitivas  
 colaboración y costes:

precio	Nº horas/días	horas trabajadas	
40 €	Esent. 60s. Fmndp 77s.	120h. 154h	24 30
60 €	Gráfico 25s. Fashion 73s.	75h. 219h.	1500 4380
80 €	Creación diseño 56s.	324h.	4480 €
(media de			total 15840

"La curiosidad no nos convierte en curiosos. Al contrario, es la curiosidad la que nos vuelve creativos."

(Teresa Viejo, 2022, p.164)

## 9 PRESUPUESTO DE PROYECTO

### Realización y ejecución de proyecto TFM.

Los costes para la realización de este TFM comprenden:

La producción de obra, y los elementos de presentación de la exposición.

.El libro de artista, pieza fundamental del proyecto, se compone de dos fases:

-La realización de una pieza en formato cubo con su soporte.

-La elaboración de un mapa desplegable que comprende, papeles de algodón, estampación de imágenes cartográficas y cintas de sujeción.

En cuanto a la exposición, contemplamos los costes de impresión digital de la obra de los artistas seleccionados, cartelas y rotulación de sala. Por otro lado, las impresiones de diseños de calzado a tamaño real en pvc, que dialogan con las obras.

### Costes de producción de obra.

DESCRIPCIÓN/PRODUCTO	UNIDADES	MEDIDAS	COSTE
Obra cartón pluma	2 ud.	70 x 50 cm	100€
Obra cartón pluma	1 ud.	142 x 94 cm	70€
Obra impresa en lienzo	3 ud.	110 x 100 cm	210€
Bastidores	3 ud.	110 x 100 cm	100€
Zapatos recortados	10 ud.	26 cm	120€
Peana de hierro crudo	3 ud.		180€
Libro de arte hierro	1 ud.	22 x 22 x 24 cm	180€
Papel y plegadora	-	-	34€
Impresiones cartelas	-	-	42€
Rotulación sala	-	-	60€
			996€

### **Costes de exposición.**

Los costes de una exposición están sujetos a múltiples variables y formatos que dificultan cualquier aproximación. Dependiendo del tipo de espacio, concepto ó formato, así como de los agentes que intervengan en el proceso, incluso del lugar dónde se realice, se deberán adaptar a su posible viabilidad.



10 RESULTADO



Biblioteca  
UNIVERSITAS Miguel Hernández





## 10 RESULTADOS

Las fotografías muestran las distintas perspectivas de la sala con el montaje expositivo y los diálogos entablados con los diseños de calzado.

Al fondo y como presencia importante se encuentra el libro de artista *Lo que la luz esconde* con su interior desplegado sobre dos soportes diseñados para la muestra y que marcan el inicio del recorrido expositivo.



Fig.108 Vista espacio de presentación de obras seleccionadas para su ubicación.



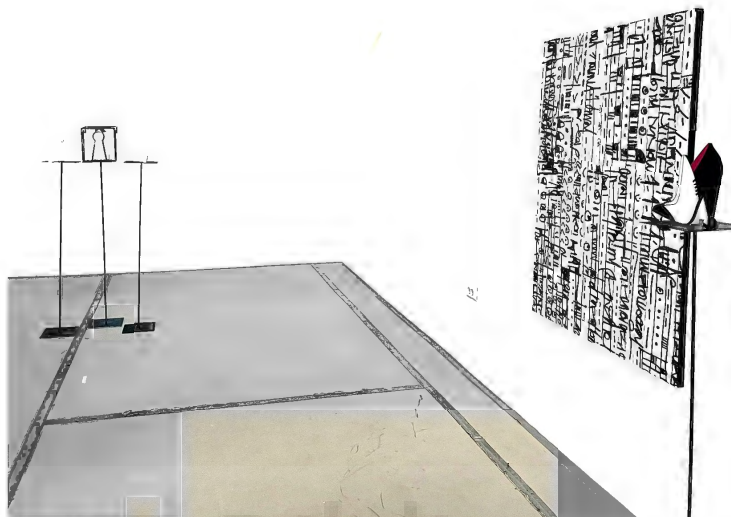

Fig.109 Panel derecho con obra de Mbaye Babacar Diouf.



Fig.110 Panel izquierdo con obra de Hk Bamba.



Fig.111 Detalle de fotografía de Javier Riera con diálogo de botín.



Fig.112 Detalle de obras montadas de Sabela Zamudio



Fig.113 Detalle de instalación de Roberto Riera



Fig.114 Detalle de patchwork con diálogo con zapato y obra de Hk Bamba.

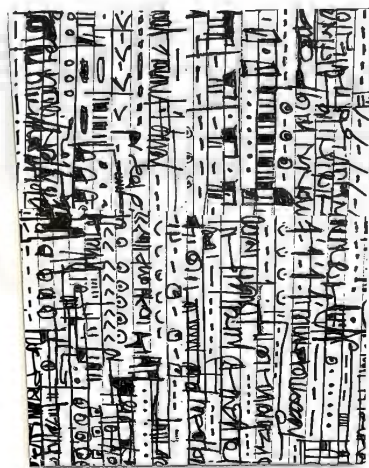

Fig.115 Detalle de obra de Babacar Diouf y zapato Sara Navarro.



Fig.116 Detalle de obra de Marie Dione y Sara Navarro.



Fig.117 Instalación del libro de artista con soportes y mapa interior desplegado.



Fig.118 Detalle de las ilustraciones de los mapas en el papel plegado.

<b>FICHA TÉCNICA</b>		nº 1
<b>NOMBRE DEL PROYECTO</b> <i>Lo que la luz esconde 2023</i> <i>“El arte como energía emocional”.</i>		
<b>TÉCNICA REALIZADA</b> Hierro moldeado y soldado. Papel plegado ilustrado.	<b>MATERIAL</b> Barra de hierro crudo 8 mm. Papel algodón 180gr.	
<b>CONSERVACIÓN</b> Evitar zonas húmedas, conservan en caja de cartón corrugado y guardar el papel plegado en su contenedor cilíndrico, fuera de la exposición.		
<b>BOCETOS</b>		
<b>OBRA TERMINADA</b>		



## 11 VALORACIÓN



*"La curiosidad es el corazón de la motivación".  
(Teresa Viejo, 2022, p.26)*

## 11 VALORACIÓN

Se podría **valorar** todo el desarrollo del proyecto como un trabajo, muy positivo tanto en la parte de **creación** artística, como en la **investigación** llevada a cabo en las áreas expositivas, emocionales y tecnológicas. Se ha recorrido un camino a veces duro por lo profundo del análisis, pero enormemente satisfactorio en cuanto a la experiencia y resultados finales.

La pieza que simboliza *lo que la luz esconde* ha conseguido unir técnicas en las que se ha investigado a lo largo del curso del Máster y que reflejan no sólo la **luz** que se pretende, sino intereses creativos muy determinados como son el diseño escultórico con **hierro** y el manejo de materiales gráficos como el dibujo y el **papel**.

Para la realización del libro de artista se ha trabajado en una herrería, no sólo la pieza en forma de cubo con las aperturas de ojo de cerradura en las cuatro caras, sino los soportes necesarios para la muestra expositiva.

La labor manual del plegado de papel y el dibujo de mapas del mundo que contiene el libro, ha desarrollado la parte más artesana y manual, adquiriendo precisión y delicadeza en la ejecución.

El recorrido por los doce puntos geográficos ha supuesto una estimulante tarea de investigación con continuos feedback al pasado y nuevos enfoques de futuro. La identificación del talento artístico representa una labor casi infinita que abre propuestas temáticas innovadoras y múltiples.

Seleccionar a modo de ejemplo algunos de esos artistas entre tantos como trabajan en los lugares señalados, plantea una apuesta por la intuición y ha aportado una de las partes más emocionales del proyecto.

Cada etapa del viaje ha quedado reflejada en la repetición de los pliegues del papel, que se muestran como un mapa desplegable en la obra final.

Si el objeto resultante del proceso ha supuesto una experiencia singular, no menos lo han sido, los diversos caminos emprendidos para llegar hasta la esencia del propio viaje.

Se han desarrollado nuevos patrones y técnicas para la realización de diseños de zapatos, que inician un camino de interacción entre tecnología y arte, un camino coronado por nuevos programas que en base a recientísimas aplicaciones en la utilización de la IA, consiguen crear nuevos modelos a gran velocidad, cada 5 segundos si están bien entrenados.



Aplicación de IA en el desarrollo de variaciones de /render.



Fig. 119 Versiones en rojo y blanco, con negro.



Fig. 120 Versiones en rojo y blanco, con negro.



Fig. 121 Dos tonos de blanco.



Fig. 122 Versión charol blanco y negro.



Fig. 123 Texturas de blanco.



Fig. 124 Puntera negra con blanco y rojo.



Fig. 125 Blanco y negro en centro.



Fig. 126 Detalle de talón negro



Fig. 127 Talón y tacón rojo en contraste.

Valoración

Todas estas novedades y su repercusión en las nuevas formas de creación artística, se presentan a lo largo de la exposición que a modo de ejemplo, visualiza dos de los doce puntos estratégicos que acompañan al libro de artista.

Los juegos e interacciones posibles, entre todos los elementos que han intervenido en el proyecto, podrían generar tantas conexiones y posibilidades que dejan abiertas vías futuras a trabajos más especializados en los campos de:

- Las emociones y sus manifestaciones físicas
- Los sistemas y métodos que hacen posible sus mediciones y aplicaciones
- La utilización de nuevos materiales para un nuevo concepto del diseño
- La integración de la IA en la unión del arte y el diseño

Y como consecuencia de todo ello la propia interacción dará lugar a innovadores proyectos expositivos capaces de generar también, nuevos valores integrativos.

Pero esto, será para la ampliación de un largo camino que se presenta tentador, descubierto a través de una apuesta por la búsqueda de la excelencia.



Fig.128 Jordi Teixidó con Sara Navarro, Galería de Nieves Fernández.



Fig.129 Ignacio Llamas con Sara Navarro.

## 12 CONCLUSIÓN



Biblioteca  
UNIVERSITAS Miguel Hernández



*“Aprender con curiosidad es disfrutar el placer de comprender, descubrir, probar, contrastar, ensayar, discernir lo complejo y añadir más contenido a lo sabido”*

*(Teresa Viejo, 2022, p.200)*

## 12 CONCLUSIÓN

A través de un proceso de **búsqueda**, tanto en el área **creativa** como en las diferentes vías de investigación utilizadas en el campo del **diseño**, se han descubierto interesantes **conexiones**, que no obedecen a tendencias o criterios circunstanciales y cuya explicación tiene más proximidad con el desarrollo de la **intuición** y su manifestación a través de la creación.

Se confirma de ese modo la **hipótesis** fundamental del proyecto *Lo que la luz esconde*, que emprende un viaje aleatorio, en búsqueda de artistas pertenecientes a doce destinos del mundo representados en un mapa, para identificar entre ellos tres de cada lugar, junto a una de sus obras. De esos resultados se parte para entablar **diálogos** con una serie de zapatos previamente diseñados sin conocimiento alguno de la obra del artista.

El mapa nos lleva al desarrollo del **contenido** del libro de artista que de ese modo concreta parte de la **esencia** del proyecto.

¿Será posible que esos diseños encuentren puntos de conexión con ciertas obras, en lugares tan distintos del mundo?. Se lleva a cabo un ejemplo con artistas de España y Senegal, con los que se contacta individualmente y los resultados son muy concluyentes, mostrándose en una sala, tanto las obras como el diálogo con los zapatos.

Se da un paso más allá, para profundizar en las **emociones** que esta interacción podría provocar en las personas que la contemplan y cómo a través de la **tecnología** es posible medir y cuantificar las diferentes sensaciones que producen, referenciando a través de un **dispositivo** (Stream deck mini) la ubicación de los artistas en un **mapa** digital.

Se confirma de ese modo que es posible unir en un mismo proyecto el **arte**, el **diseño** y nuevos conceptos expositivos dónde la tecnología ayude y potencie las conexiones entre ambas disciplinas, realizando a su vez una interesante labor de aproximación del sujeto al artista, a través de una **visualización** emocional en los diferentes puntos seleccionados.

A esta interesante búsqueda se une el inmenso potencial de la **IA**, capaz a través de programas de muy reciente incorporación (últimos tres meses) multiplicar el potencial de los diseños, realzando **variantes** cada cinco segundos, incluso en base a una posible interacción con las propias obras.

*Conclusión*

Condensar toda la experiencia de lo aprendido en una **obra de arte** ha resultado una labor compleja que aúna el intenso trabajo de búsqueda de **referentes**, con los que se **identifica** y conversa el proyecto, con el sentido del propio **libro** como pieza de la que emana la **energía** creativa y cuyo **mensaje** transmite a través del ojo de cerradura, **desplegando** sus mapas.

Otro reto ha sido, la utilización a lo largo de todo el trabajo de los **múltiplos de tres**, para crear un sistema ordenado en el universo "**cúbico**" del objeto. Se ha conseguido que funcione la repetición de la constante, perfectamente integrada y que los materiales que conforman el libro de artista sean también tres: hierro, papel y cuero.

Se hace con ello alusión a la pieza de arte a través de la obra en hierro, al propio libro y a la gráfica mediante la utilización del papel y a los diseños de zapatos por medio de los detalles en cuero y las cintas que "atan" el libro.

En conclusión, la **interacción** entre arte y diseño es factible en base a la intuición que permite diálogos, utilizándola como lenguaje **universal**. Dichos diálogos serían también posibles por medio del estudio, el conocimiento y la deducción, aunque sujetos a procesos más dilatados en el tiempo.

Se puede sintetizar en un objeto la **esencia** de una historia cuyo hilo conductor una la experiencia del pasado, los conocimientos del presente y el nuevo camino futuro, en base a la representación de un **viaje** que resume un proceso.

Se debe considerar la **importancia** de las nuevas tecnologías y su incorporación a los desarrollos creativos, como parte de ellos y apertura a nuevas vías de **conocimiento**.

Las posibilidades a través de su uso abren **caminos** tan innovadores como amplios en la conexión del arte y el diseño, que podrán ser objeto de interesantes estudios e investigaciones **futuras**.

La interacción de todas estas tecnologías, en los procesos creativos de nuevas obras de arte, genera libertad artística y es fuente de nuevas propuestas que pongan en valor iniciativas emocionales y acerquen la cultura a la vida cotidiana. Ese es el **propósito** en el que se basa el proyecto: *Lo que la luz esconde*. "El arte como energía emocional".

Se cita como cierre de este capítulo, un párrafo extraído de la conferencia impartida por **Rosina Gómez-Baeza** el pasado mes de julio 2023, en Santander. "Dónde estamos, hacia dónde vamos, una reflexión desde el mundo del arte contemporáneo".

“El rápido desarrollo de las tecnologías y la aceleración de la producción de conocimientos y contenidos han afectado tanto a la creación artística como al espacio público y al privado. En la actual configuración del sistema del arte la deriva digital y su capacidad transformadora incide en todos y cada uno de los agentes implicados, también en el arte, los soportes y medios, las narrativas, su distribución y acceso.

Este análisis somero del momento actual podría contribuir a orientar la reflexión y generar propuestas de futuro para intentar cimentar líneas de actuación que nos aseguren la visibilidad y apreciación de la producción artística del pasado, dando voz al presente e imaginando un futuro que ofrezca respuestas certeras a las carencias, incertidumbres y complejidades de nuestro tiempo.

(Rosina Gómez-Baeza, 2023)



Fig. 130 Hilo conductor de conexión del proyecto.



13 FUENTES



o para c  
Webs de  
Singular  
it majer  
3 aute, c  
2 at d i art.  
trize com Bods  
ua - aute - au  
at spei, com  
uit - art. com ++

"Ninguna brújula externa te indicará qué bifurcación seguir en tu viaje interior, Sólo la curiosidad ilumina tus pasos".

(Teresa Viejo, 2022, p.231)

## 12 FUENTES

- ARTE y PERCEPCION VISUAL: PSICOLOGIA DEL OJO CREADOR. (2002, 29 octubre). Casadellibro. <https://www.casadellibro.com/libro-arte-y-percepcion-visual-psicologia-del-ojo-creador/9788420678740/863126?campaign-id=17486214405&adgroupid&feeditemid&targetid&matchtype&net>
- Artmajeur. (s. f.). Artmajeur, galería de arte #1 desde hace 20 años. Artmajeur Galería de Arte en línea. <https://www.artmajeur.com/es/>
- ARTSPER | Compra de cuadros y obras de arte contemporáneo. (s. f.). □ Artsper | Compra de cuadros y obras de arte contemporáneo. <https://www.artsper.com/es/>
- Artwork: buy original art online, paintings & more. (s. f.). Saatchi Art. <https://www.saatchiart.com/>
- Inicio. (s. f.). Zenitart. <https://zenitart.com/>
- ARTEINFORMADO. Portal sobre arte contemporáneo iberoamericano. (s. f.). <https://www.arteinformado.com/>
- Artists. (s. f.). HOFA Gallery (House of Fine Art). <https://thehouseoffineart.com/>
- Artmajeur. (2013, 8 julio). Artmajeur, galería de arte #1 desde hace 20 años. Artmajeur Galería de Arte en línea. <https://www.artmajeur.com/marcialpontillas/es/artworks/6994567/the-nk-nuclear-core-high-explosive>
- Beisl, M. S. Y. H. (s. f.). Psicología del Arte. Como influyen las obras de arte. 1 edición. <https://www.iberlibro.com/buscar-libro/titulo/psicolog%EDa-arte-c%F3mo-influyen/autor/martin-schuster/>
- Babacar pinturas - buscar con Google. (s. f.). <https://www.google.es/search?q=babacar+pinturas&ie=UTF-8&oe=UTF-8&hl=es&client=safari>
- Étant donnés - Marcel Duchamp. (s. f.). HA! <https://historia-arte.com/obras/etant-donnes-de-duchamp>
- Ehrmann, T. (s. f.). Artprice.com, número 1 mundial en información sobre el mercado del arte. <https://es.artprice.com/info>
- Eduardo Chillida. Reflections — Ivorypress. (2022, 16 marzo). Ivorypress. [https://ivorypress.com/es/?editorial=eduardo-chillida-reflections-artistspage/?gclid=EAIaIQobChMI4c31gvWJgQMVA8jVCh2hBQo0EAAYAyAAEgJ-JmPD\\_BwE](https://ivorypress.com/es/?editorial=eduardo-chillida-reflections-artistspage/?gclid=EAIaIQobChMI4c31gvWJgQMVA8jVCh2hBQo0EAAYAyAAEgJ-JmPD_BwE)
- Geo-zapatos | Libros de artista. (s. f.). <https://librosdeartista.upv.es/portfolio/geo-zapatos/>

Fuentes

- LANZA ARTE | Obras de arte, pintura, escultura fotografía y más. (2023, 19 julio). Lanza Arte. <https://lanza-arte.com/>
- Manzano, A. (2022, 25 abril). El legado de Virgil Abloh sigue vivo gracias a la Fondation Louis -Vuitton. Architectural Digest España. <https://www.revistaad.es/diseño/articulos/homenaje-a-virgil-abloh-fondation-vuitton>
- Mbaye Babacar Diouf: Contemporary Senegalese painter, sculptor - SINGULART. (s. f.). <https://www.singulart.com/es/artista/mbaye-babacar-diouf-696>
- Original art for sale at SINGULART Online Art Gallery. (s. f.). <https://www.singulart.com/es/>
- Original art for sale at SINGULART Online Art Gallery. (s. f.). <https://www.singulart.com/es/>
- Simon, E. (2016, 6 octubre). Expo artiste du XXème siècle: MAGRITTE «LA TRAHISON DES IMAGES». ACTUART by Eric SIMON. <http://www.actuart.org/2016/10/expo-artiste-du-xxeme-siecle-magritte-la-trahison-des-images.html>
- Sensación y Percepción (5a ED.). (2000, 18 febrero). Casadellibro. <https://www.casadellibro.com/libro-sensacion-y-percepcion-5-ed/9789687529806/695661>
- Suarte | The Art Community sales platform. (s. f.). <https://suarte.art/>
- Séparations - Marie Dione - Acrylic, oil pastel on canvas. (2021). <https://www.singulart.com/es/obras-de-arte/marie-dione-s%C3%A9parations-1526350>
- Woods, T. (2022, 22 abril). Virgil Abloh’s “Coming of Age” exhibition unveiled by Fondation Louis Vuitton. PAUSE Online | Men’s Fashion, Street Style, Fashion News & Streetwear. <https://pausemag.co.uk/2022/04/virgil-ablohs-coming-of-age-exhibition-unveiled-by-fondation-louis-vuitton/>

## Recursos plataformas de arte

- Artmajeur. (s. f.). Artmajeur, galería de arte #1 desde hace 20 años. Artmajeur Galería de Arte en línea. <https://www.artmajeur.com/es/>
- ARTSPER | Compra de cuadros y obras de arte contemporáneo. (s. f.). □ Artsper | Compra de cuadros y obras de arte contemporáneo. <https://www.artsper.com/es/>
- Ehrmann, T. (s. f.). Artprice.com, número 1 mundial en información sobre el mercado del arte. <https://es.artprice.com/>
- LANZA ARTE | Obras de arte, pintura, escultura fotografía y más. (2023, 13 octubre). Lanza Arte. <https://lanza-arte.com/>
- Artwork: buy original art online, paintings & more. (s. f.-b). Saatchi Art. [https://www.saatchiart.com/?utm\\_source=google&utm\\_medium=cpc&kw=&utm\\_campaign=PMax\\_\[PLA\]\\_2650\\_US\\_Smart\\_Shopping\\_Paintings&g\\_acc-tid=343-048-3320&g\\_campaign=PMax\\_\[PLA\]\\_2650\\_US\\_Smart\\_Sho-pping\\_Paintings&g\\_campaignid=18127791325&g\\_adgroupid=&g\\_adi-d=&g\\_keyword=&g\\_keywordid=&g\\_network=x&gclid=Cj0KCQiAgK2qBh-CHARIsAGACuzmWdKbuuMqiQi4llgdkjTDOW3NWt1QN31fjoLUQbqHG-6QH8-V7o-x4aAg58EALw\\_wcB](https://www.saatchiart.com/?utm_source=google&utm_medium=cpc&kw=&utm_campaign=PMax_[PLA]_2650_US_Smart_Shopping_Paintings&g_acc-tid=343-048-3320&g_campaign=PMax_[PLA]_2650_US_Smart_Sho-pping_Paintings&g_campaignid=18127791325&g_adgroupid=&g_adi-d=&g_keyword=&g_keywordid=&g_network=x&gclid=Cj0KCQiAgK2qBh-CHARIsAGACuzmWdKbuuMqiQi4llgdkjTDOW3NWt1QN31fjoLUQbqHG-6QH8-V7o-x4aAg58EALw_wcB)
- Original art for sale at SINGULART Online Art Gallery. (s. f.). [https://www.singulart.com/es/?campaign\\_id=3&keyword=singulart&matchtype=e&gclid=-Cj0KCQiAgK2qBhCHARIsAGACuzksRP9UCgsm19-2Zrqd\\_9rReeiAsfpYMe-FjvgYZ0Jf\\_0yUBn6rIE8AaAnJKEALw\\_wcB](https://www.singulart.com/es/?campaign_id=3&keyword=singulart&matchtype=e&gclid=-Cj0KCQiAgK2qBhCHARIsAGACuzksRP9UCgsm19-2Zrqd_9rReeiAsfpYMe-FjvgYZ0Jf_0yUBn6rIE8AaAnJKEALw_wcB)
- Suarte | The Art Community sales platform. (s. f.). <https://suarte.art/>
- Inicio. (s. f.-b). Zenitart. <https://zenitart.com/>

## Recursos museos y exposiciones

- Alejandra Riera (1995) Jardín de las mixturas. Tentativas de hacer lugar [Pintura, fotografía, textos, escultura]. Museo Reina Sofía. Madrid, España.
- Xosé Carlos Hidalgo, Germán Labrador Méndez y Daniel López Abel (2022) O Ghaiteiro Petroleiro [Pintura, textos]. Museo Reina Sofía. Madrid, España.
- Manolo Quejido (1946) Distancia sin medida [Pintura] Museo Reina Sofía. Madrid, España.
- Pauline Boudry / Renate Lorenz (2022) El cristal es mi piel. [Plataforma escenario, performance, música] Parque del Retiro, Palacio de Cristal. Madrid, España.
- Francesc Tosquelles (2022) Como una máquina de coser en un campo de trigo [Escritura, arte, teatro] Centre de Cultura Contemporània de Barcelona (CCCB) y Museo Reina Sofía. Madrid, España.
- Crónicas de un discurso (2022) La Galería Juana Mordó en el arte posfranquista [Fotografía, textos, diálogo] Exposición realizada por el grupo de estudiantes del itinerario de Teoría y Crítica de Arte del máster universitario en Historia del Arte Contemporáneo y Cultura Visual, organizado por la Universidad Autónoma de Madrid, la Universidad Complutense de Madrid y el Museo Reina Sofía. Madrid, España.
- Néstor Sanmiguel Diest (2022) La peripecia del autómatas [Pintura] La peripecia del autómatas es un proyecto curatorial que se despliega en dos exposiciones simultáneas: una en la sede del Palacio de Velázquez del Museo Reina Sofía y otra en Vitoria-Gasteiz, en el Museo de Arte Contemporáneo del País Vasco-Artium Museoa. Madrid, España.
- Red Conceptualismos del Sur (2022) Giro gráfico, Como en el muro la hiedra [Pintura, textil] Museo Reina Sofía Madrid. Madrid, España.
- Carlos Bunga (2022) Contra la extravagancia del deseo [arquitectura, performance] Parque del Retiro, Palacio de Cristal, Museo Reina Sofía. Madrid, España.
- Isidoro Valcárcel Medina (1937) ilimit [películas, piezas sonoras, acciones, proyectos de arquitectura, etc.] Museo Reina Sofía. Madrid, España.
- Pablo Picasso y Gabrielle Chanel (2023) Picasso/Chanel [pintura, diseño textil, prendas ropa] Museo Nacional Thyssen-Bornemisza. Madrid, España.
- Blanca y Borja Thyssen-Bornemisza (2023) Hiperrealismo en la colección Blanca y Borja Thyssen-Bornemisza [pintura] Museo Nacional Thyssen-Bornemisza. Madrid, España.

Fuentes

- Alex Katz(2022) Alex Katz [Pintura] Museo Nacional Thyssen-Bornemisza,. Madrid,España.
- Anne-Marie Springer(2022) Cartas de artistas en la colección de Anne-Marie Springer [Material grafico] Museo Nacional Thyssen-Bornemisza. Madrid, España.
- Christoffel Pierson, Samuel van Hoogstraten, Giuseppe Arcimboldo, Jan van Eyck(2022) Hiperreal. El arte del trampantojo [Figuras, encuadres ,marco pintado, tableros, muros y estanterías, escenarios con elementos, rincones y quodlibet] Museo Nacional Thyssen-Bornemisza. Madrid,España.
- Ragnar Kjartansson(2022) Paisajes emocionales [Videoinstalaciones] Museo Nacional Thyssen-Bornemisza. Madrid,España.
- André Butzer(2023) retrospectiva de André Butzer [Pintura] Museo Nacional Thyssen-Bornemisza. Madrid,España.
- Wu Tsang(2023) De ballenas [instalación cinematográfica, tecnología realidad extendida] Museo Nacional Thyssen-Bornemisza. Madrid,España.
- Lucian Freud(2023) Nuevas perspectivas [Pintura] Museo Nacional Thyssen-Bornemisza, Madrid,España.
- Ana Esteve Reig (2023) Escenarios de ficción [Piezas audiovisuales] Museo Nacional Thyssen-Bornemisza. Madrid,España.
- Juan Muñoz(2023) Todo lo que veo me sobrevivirá [Escultura] Sara Alcalá 31. Madrid, España.
- Guillermo Mora(2022) Un puente donde quedarse [Pintura, arquitectura] Sara Alcalá 31. Madrid, España.
- Edward Burtynsky (2023) African Studies [Fotografía] CentroCentro. Madrid,España.
- Aline Kominsky, Alison Bechdel, Amaia Arrazola, Amy Kurzweil, Ana Galvañ, Ana Mushell, Andrea Galaxina, Andrea Ganuza, Angie de la Lama, Anya Ulinich, Ariel Shrag, Barbara Alca, Bea Lema, Camille Vannier, Carla Berrocal, Carlota Juncosa, Carol Tyler, Catherine Meurisse, Coco, Conxita Herrero, Daria Bodangska, Diane Noomin, El futuro es brillante, Ellen Forney, Emil Ferris, Flavita Banana, Fran Meneses, Gakian, Gato Fernandez, Genie Espinosa, Giulia Sagromola, Grace Wilson, Irene Márquez, Irene Olmo, Jennifer Hayden, Julia Alekseyeva, Julia Wertz, Julie Doucet, Kate Beaton, Keiler Roberts, Laura Endy, Lila Quintero Weaver, Lola Lorente, Mamen Moreu, Marcela Trujillo, Mari Naomi, María Luque, Mariko Kikuchi, Marlene Krause,

Marzena Sowa, Meags Fitzgerald, Meritxell Bosch, Mery Cuesta, Mimi Pond, Miriam Katin, Monstruo Espaguete, Nadia Hadif, Nicola Streeten, Nicole J. Georges, Nora Krug, Nuria Figueiredo, Nuria Just, Olaya Pedrayes, Otraputacuentadedibujos, Paula Cheshire, Pénélope Bangieu, Pepa Prieto Puy, Phoebe Gloeckner, PowerPaola, Quan Zhou Wu, Rachel Ang, Roberta Vázquez, Rocío Quillahuaman, Rokudenashiko, Rosalind B. Penfold, Sara Soler, Sarah Glidden, Sole Otero, Soy Cardo, Sylvie Rancourt, Tara Booth, Teresa Ferreira Peleteiro, Thi Bui, Tillie Walden, Ulli Lust, Una, Vanessa Davis, Xiomara Correa y Zeina Abirached. (2023) PERDONA, ESTOY HABLANDO [Material gráfico, comic, ilustración] CentroCentro, Madrid, España.

- Laura Anderson Barbata, Costa Badía, Amelia Baggs, Lucia Beijlsmit, Francisca Benítez, Louise Bourgeois, Lisa Bufano / Sonsheere Giles, Fátima Calderón, Leonora Carrington, Clara Carvajal, Liz Crow, Ángela de la Cruz, En torno a la silla, Dora García, Anna Bella Geiger, María Gimeno, Elisa González, Emilie Gossiaux, Sara Hendren, Dunya Hirschter, Rebecca Horn, Wendy Jacob, Berta López, Cristina Mancero, Ruth Morán, Teresa Moro, Bárbara G. Muriel, Paloma Navares, Sonia Navarro, Alison O’Daniel, Meret Oppenheim, Zoe Partington, Ana Pérez Pereda, Rebeca Plana, Elena Prous, Aimée Rapin, Tolkyn Sakbayeva, Judith Scott, Jana Sterbak, Blanca Torres / Enrique Radigales, Monica Valentine, Miriam Vega, Helena Vinent, Jenni-Juulia Wallinheimo – Heimonen, Romily Alice Walden (2023) VIII BIENAL DE ARTE CONTEMPORÁNEO FUNDACIÓN ONCE
- Mujer y discapacidad [Material gráfico, ilustración, fotografía, escultura, pintura] CentroCentro, Madrid, España.
- Pepe Ribas y Canti Casanovas, y coproducida por el Palau Robert, Barcelona, y CentroCentro (2023) Underground y contracultura en la Cataluña de los 70 [Material gráfico, ilustración, fotografía, escultura, pintura, mobiliario] CentroCentro, Madrid, España.
- Joana Biarnés (2023) Madrid / Moda a pie de calle [Fotografía] Sala Canal de Isabel II, Madrid, España
- Sybilla (2022) El hilo invisible [Indumentaria] Sala Canal de Isabel II, Madrid, España.
- Aleix Plademunt (2022) Matter [Fotografía] Sala Canal de Isabel II, Madrid, España.
- Joaquín Sorolla (2023) Joaquín Sorolla y la pintura valenciana de su tiempo. Diálogos y contrastes [Pintura] Sala exposiciones del MUBAG, Alicante, España.

Fuentes

- Lorenzo Pericás Ferrer (2023) Las Alegorías de Pericás y su restauración [Pintura] Sala exposiciones del MUBAG, Alicante, España.
- José Aparicio Inglada(2022) 1770- 1838 [Pintura] Sala exposiciones del MUBAG, Alicante, España.
- Rusiñol, Ramón Casas, los Masriera, Nonell, Torres García, Manolo Hugué, Gargallo, además de Renoir y Sorolla(2022) MUJERES entre Renoir y Sorolla [Pintura,escultura]Sala exposiciones del MUBAG, Alicante, España.
- Sara Navarra (2023) El arte como inspiración. La colección de Sara Navarro [Pintura,fotografía,calzado] Sala exposiciones del MUBAG, Alicante, España.
- Arcadi Blasco Pastor(2023) Objeto-idea [Escultura ornamental] Museo de Arte Contemporáneo de Alicante, Alicante, España.
- Colección Michael Jenkins y Javier Romero(2023) Moving Forward, Looking Back [Escultura,material grafico, pintura, fotografía]Museo de Arte Contemporáneo de Alicante, Alicante,España.
- Kurt Schwitters(2023) Contexto vanguardias [Escultura ornamental] Museo de Arte Contemporáneo de Alicante, Alicante,España.
- Panayotis Vassilakis(2023) Escultura telemagnética [Escultura] Museo de Arte Contemporáneo de Alicante, Alicante,España.
- Bruno Munari(2023) Bruno Munari [Escultura,material gráfico,pintura]Museo de Arte Contemporáneo de Alicante, Alicante,España.
- Joaquín Torres-García(2023) Contexto vanguardias [Pintura] Museo de Arte Contemporáneo de Alicante, Alicante, España.
- Diego Navarro y Darío Alva, Claudia Dyboski, Marina González Guerreiro, Álvaro Porras y M Reme Silvestre(2023) [DOSMILVINT-I-U] [DOSMILVINT-I-TRES] = 1 encuentro.[Herramientas digitales, la construcción de narrativas escapistas] IVAM, Institut Valencià d’Art Modern, Valencia, España.
- Alberto Feijóo(2023) Trascity [Fotografía,elementos gráficos] IVAM, Institut Valencià d’Art Modern, Valencia, España.
- Aref El Rayess(2022) Obras (1958-1978) [Pintura] IVAM, Institut Valencià d’Art Modern, Valencia, España.
- Ignacio Pinazo(2022) Pinazo en el espacio público [Fotografía,material gráfico]
- IVAM, Institut Valencià d’Art Modern, Valencia, España.
- Rubén García, Lola Zoid, Pilar Beltrán, La Cuarta Piel(2022) CONFLUÈNCIES, intervenciones artísticas en El Comtat (Alicante) [Fotografía,material gráficos] IVAM, Institut Valencià d’Art Modern, Valencia, España.



Fuentes

- Carmen F. Sigler(2023) LO RESPLANDECIENTE [Material audiovisual] Centre del Carme, Valencia, España.
- Paloma Navares(2023) Dualidades del ser [Material audiovisual,pintura] Centre del Carme, Valencia, España.
- Muestra ‘domingo mestre, janice martins appel, Iluci juan y juan carlos rosa casasola(2023) VALÈNCIA 4X4’ [Material audiovisual,pintura,fotografía, vestuario] Centre del Carme, Valencia, España.
- Herbert Formann(2023) Schmuck [Material audiovisual,joyería] Centre del Carme, Valencia, España.
- Cristina de Middel(2023) Etcétera! [fotografía]Centre del Carme, Valencia, España.
- Miguel Trillo(2023) AsiaTown [fotografía]Centre del Carme, Valencia, España.
- María José Hueso Sandoval (conservadora del Museu Valencià de la Il·lustració i de la Modernitat – MuVIM), Fiona Kenny (Cofundadora i directora de l’agència d’il·lustració Inkling Illustration de Regne Unit), Carla Oliveira (editora d’Orfeu Negro de Portugal), Mariana Rio (il·lustradora i guanyadora de Baba Kamo 2021) i l’Equip Baba Kamo.(2023) ‘Baba Kamo. Festival i fira del llibre il·lustrat’ [il·lustración] Centre del Carme, Valencia, España.
- Joan Fuster(2023) Joan Fuster en el seu temps [fotografía, material gràfic,-il·lustración] Centre del Carme, Valencia, España.
- Carlos castellanos(2023) Post-Natural Prototypes [Inteligencia artificial,ciencia]Centre del Carme, Valencia, España.
- ©Léon Spilliaert(2023) Los principios [Pintura] Museo magritte,Bruselas, Bélgica.
- Johan Van Mullem(2023) ¡Por el amor del amor! [Pintura] Museo magritte,-Bruselas, Bélgica.
- Jacques Louis David (2023) Marat asesinado [Pintura]Museo magritte,Bruselas, Bélgica.

Fuentes

### Recursos fundaciones y exposiciones

- Fundación Prada [©PRADA] Human Brains (2023) Preserving the Brain, Forum on Neurodegenerative Diseases.
- Fundación Prada [©PRADA] Lake Tai (2022) proyecto de Michael Wang, con el apoyo de fundación Prada.
- Fundació Per Amor a l'Art [Bomba Gens] “Earth: a retrospective” (2022) el ultimo grito y la colección per amor a l'art.
- Fundació Per Amor a l'Art [Bomba Gens] Carlos Bunga (2022) performar la naturaleza.
- Fundació Per Amor a l'Art [Bomba Gens] Miralda (2023) Honeymoon Project
- Fundació Per Amor a l'Art [Bomba Gens] Imogen Cunningham, Sanja Iveković y Francesca Woodman (2023) Somebodies: Cunningham, Iveković, Woodman
- Fundación MAPFRE Canarias [MAPFRE corporativo] Anastasia Samoylova(2023) Image Cities
- Fundación MAPFRE Canarias [MAPFRE corporativo] Leonora Carrington(2023) Revelación
- Fundación MAPFRE Canarias [MAPFRE corporativo] Carrie Mae Weems(2022) Un gran giro de lo posible
- Fundación MAPFRE Canarias [MAPFRE corporativo] Julio González(2023) Pablo Picasso y la desmaterialización de la escultura.
- Fundación Botin [© Fundación Botin, El Centro Botín] Eva Fàbregas(2023) Enredos.
- Fundación Botin [© Fundación Botin, El Centro Botín] Henri Matisse, Francis Bacon, Juan Gris, Joaquín Sorolla, Daniel Vázquez Díaz, Isidre Nonell, José Gutiérrez Solana y Pancho Cossío(2023) Retratos: Esencia y Expresión
- Fundación Botin [© Fundación Botin, El Centro Botín] María Bleda y Carlos Bunga(2023) Itinerarios XXVII
- Fundación Botin [© Fundación Botin, El Centro Botín] Juan Muñoz(2022) Dibujos 1982 – 2000
- Chateau Lacoste Francia [Provence] Afi Nayo, Philippe Anthonioz.(2023) Cheek to Cheek

### Recursos galerías y exposiciones

- Mas allá del vestido negro(2023) Exhibición Museo Nacional de Escocia, Galería de Exposiciones Especiales, Nivel 3.

## Conferencias

- Gómez-Baeza Rosina (Santander, 17-19 de julio, 2023) *El arte, espacio social, crítico y diverso*. Orientaciones para un nuevo tiempo. [Encuentro profesional] *SANTANDER\_UIMP 2023*, Santander, España

## Bibliografía

- Psicología del arte Martin Schuster, Horst Beisl: cómo influyen las obras de arte (Primera edición 1982). (1982). Editorial Blume.
- Arnheim, R. (1954). *Art and visual perception* (Nueva Versión). Alianza Editorial.
- Heller, E. (2004). *Psicología del color: cómo actúan los colores sobre los sentimientos y la razón*.
- *Sensación y percepción* (Quinta edición). (1999). International Thomson Editores.
- Viejo, T. (2022). *La niña que todo lo quería saber. La curiosidad: Claves para una vida más inteligente y feliz*. HarperCollins Ibérica.
- *Diálogos entre una comisaria y una coleccionista: Vol. Colección ABC* (Exposición). (2016).
- *Diálogos entre una comisaria y una coleccionista: Colección ACB* : [Casino de la Exposición, Ayuntamiento de Sevilla, 9 de marzo al 22 de mayo de 2016]. (2016).
- Peter H. Kenning and Hilke Plassmann (December 2008) *How Neuroscience Can Inform Consumer Research: Vol. 16, NO. 6*.
- Uma R. Karmarkar and Hilke Plassmann (2017) *Consumer Neuroscience: Past, Present, and Future Organizational Research Method 2019, Vol. 22*

## FIG. listado imagenes

- **Fig.1** Ilustración mapa. *Lo que la luz esconde*- Proyecto Mater(2023). Archivo personal, Sara Navarro.
- **Fig.2** Armario sin fondo- Propuesta Clinic (2023). Archivo personal, Sara Navarro.
- **Fig.3** Armario sin fondo- Propuesta Clinic (2023). Archivo personal, Sara Navarro.
- **Fig.4** Armario sin fondo- Propuesta Clinic (2023). Archivo personal, Sara Navarro.
- **Fig.5** Libro de artista- Concurso Ankaria (2023). Archivo personal, Sara Navarro.
- **Fig.6** Libro de artista- Concurso Ankaria (2023). Archivo personal, Sara Navarro.
- **Fig.7** Libro de artista- Concurso Ankaria (2023). Archivo personal, Sara Navarro.
- **Fig.8** *Lo que la luz esconde*- Proyecto Mater(2023). Archivo personal, Sara Navarro.
- **Fig.9** *Lo que la luz esconde*- Proyecto Mater(2023). Archivo personal, Sara Navarro.
- **Fig.10** *Lo que la luz esconde*- Proyecto Mater(2023). Archivo personal, Sara Navarro
- **Fig.11** El cerebro como objeto de inspiración- Exposición Cerebro(s). Fundación Telefónica. Archivo personal, Sara Navarro.
- **Fig.12** Datos relevantes a cerca de inspiración- Exposición Cerebro(s). Fundación Telefónica. Archivo personal, Sara Navarro.
- **Fig.13** Imagen circuitos neuronales del cerebro- Exposición Cerebro(s). Fundación Telefónica. Archivo personal, Sara Navarro.
- **Fig.14** Conexiones neuronales en forma de araña- Exposición Cerebro(s). Fundación Telefónica. Archivo personal, Sara Navarro.
- **Fig.15** Sofisticado sistema de conexiones neuronales- Exposición Cerebro(s). Fundación Telefónica. Archivo personal, Sara Navarro.
- **Fig.16** Galería Llamazares. Estampa 2023. Archivo personal, Sara Navarro.
- **Fig.17** Proyecto de moda realizado como final del Máster Internacional de la Domus Academy,de Milán en 1987. Archivo personal, Sara Navarro.
- **Fig.18** Stream Deck Mini. Archivo personal, Sara Navarro.
- **Fig.19** Encuesta sobre emociones,creada para los asistentes a la exposición en el Museo Mubag. Archivo personal, Sara Navarro.

Fuentes

- **Fig.20** Ilustración boceto *Lo que la luz esconde*- Proyecto Mater(2023). Archivo personal, Sara Navarro.
- **Fig.21** Le sourire du diable by René Magritte - Artvee. (s. f.). Artvee. <https://artvee.com/dl/le-sourire-du-diable/>
- **Fig.22** Rene Magritte - Le sourire du diable. (s. f.). <https://es.wahooart.com/@@/8EWR8F-Rene-Magritte-le-sourire-du-diable>
- **Fig.23** Nickybeckett. (2017, 30 enero). Magritte, La trahison des images – janvier 2017. Rock Art Fashion. <https://rockartfashion.net/2017/01/29/magritte-la-trahison-des-images-janvier-2017/>
- **Fig.24** Étant donnés - Marcel Duchamp. (s. f.). HA! <https://historia-arte.com/obras/etant-donnes-de-duchamp>
- **Fig.25** >Etant donnés. (2011, 20 febrero). ARQUITECTURA UNO | CATEDRA PEDEMONTE. <https://pedemonte1.wordpress.com/2010/08/16/etant-donnes/>
- **Fig.26** >Etant donnés. (2011b, febrero 20). ARQUITECTURA UNO | CATEDRA PEDEMONTE. <https://pedemonte1.wordpress.com/2010/08/16/etant-donnes/>
- **Fig.27** Étant donnés - Marcel Duchamp. (s. f.-b). HA! <https://historia-arte.com/obras/etant-donnes-de-duchamp>
- **Fig.28** Marcel Duchamp a la Bisbal d’Empordà. (s. f.). Surtdecasa.cat. <https://surtdecasa.cat/emporda/arts/marcel-duchamp-la-bisbal-demporda>
- **Fig.29** Camara Oscura Galeria de Arte. (2023, 31 agosto). Elina Brotherus | “Artist as Clown” | APERTURA Madrid Gallery Weekend | 14 septiembre – 23 diciembre 2023 | Camara Oscura Galeria de Arte. <https://camaraoscura.net/elina-brotherus-artist-as-clown-apertura-madrid-gallery-weekend-14-septiembre-23-diciembre-2023/>
- **Fig.30** Alicia en el Pais de las Maravillas. (s. f.). calameo.com. <https://www.calameo.com/books/005288407a572924fe3c8>
- **Fig.31** Souza, L. (2019, 26 mayo). Alice In Wonderland Room. Pinterest. <https://ar.pinterest.com/pin/281543714010999/>
- **Fig.32** Ojo de erradura. Alicia en el país de las maravillas. (13d. C., febrero). <https://www.redbubble.com/es/i/pegatina/Alicia-en-el-pa%C3%ADs-de-las-maravillas-Mirando-a-trav%C3%A9s-del-ojo-de-la-cerradura-de-KoolMoDee/31823724.EJUG5>. Recuperado 22 de marzo de 2022, de <https://www.redbubble.com/es/i/pegatina/Alicia-en-el-pa%C3%ADs-de-las-maravillas-Mirando-a-trav%C3%A9s-del-ojo-de-la-cerradura-de-KoolMoDee/31823724.EJUG5>

- **Fig.33** Eduardo Chillida. Reflections — Ivorypress. (2022b, marzo 16). Ivorypress. <https://ivorypress.com/es/?editorial=eduardo-chillida-reflections>
- **Fig.34** Eduardo Chillida. Reflections — Ivorypress. (2022b, marzo 16). Ivorypress. <https://ivorypress.com/es/?editorial=eduardo-chillida-reflections>
- **Fig.35** Eduardo Chillida. Reflections — Ivorypress. (2022b, marzo 16). Ivorypress. <https://ivorypress.com/es/?editorial=eduardo-chillida-reflections>
- **Fig.36** Eduardo Chillida. Reflections — Ivorypress. (2022b, marzo 16). Ivorypress. <https://ivorypress.com/es/?editorial=eduardo-chillida-reflections>
- **Fig.37** Geo-zapatos | Libros de artista. (s. f.). <https://librosdeartista.upv.es/portfolio/geo-zapatos/>
- **Fig.38** Geo-zapatos | Libros de artista. (s. f.-c). <https://librosdeartista.upv.es/portfolio/geo-zapatos/>
- **Fig.39** Museo Nacional Thyssen-Bornemisza. (s. f.). Vestidos simultáneos. (Tres mujeres, formas, colores). <https://www.museothyssen.org/coleccion/artistas/delaunay-sonia/vestidos-simultaneos-tres-mujeres-formas-colores>
- **Fig.40** Museo Nacional Thyssen-Bornemisza. (s. f.-b). Vestidos simultáneos. (Tres mujeres, formas, colores). <https://www.museothyssen.org/coleccion/artistas/delaunay-sonia/vestidos-simultaneos-tres-mujeres-formas-colores>
- **Fig.41** Coming of age. (s. f.-b). Fondation Louis Vuitton. <https://www.fondationlouisvuitton.fr/en/events/coming-of-age>
- **Fig.42** Coming of age. (s. f.-b). Fondation Louis Vuitton. <https://www.fondationlouisvuitton.fr/en/events/coming-of-age>
- **Fig.43** Manzano, A. (2022b, abril 25). El legado de Virgil Abloh sigue vivo gracias a la Fondation Louis Vuitton. Architectural Digest España. <https://www.revistaad.es/disenio/articulos/homenaje-a-virgil-abloh-fondation-vuitton>
- **Fig.44** Boceto de la estructura del libro de artista- *Lo que la luz esconde*(2023). Archivo personal, Sara Navarro.
- **Fig.45/46/47/48/49/50** *Lo que la luz esconde*- Proyecto Mater(2023). Archivo personal, Sara Navarro.
- **Fig.51/52/53/54/55/56/57/58/59/60** *Lo que la luz esconde*- Proyecto Mater(2023). Archivo personal, Sara Navarro.
- **Fig.61/62/63/64/65/66/67/67/68/69/70** *Lo que la luz esconde*- Proyecto Mater(2023). Archivo personal, Sara Navarro.
- **Fig.71** Fotografía LG NL (2018) Archivo, Javier Riera
- **Fig.72** Modelo Riera (2023) Archivo personal, Sara Navarro.

## Fuentes

- **Fig.73** Ilustración mapa. *Lo que la luz esconde-* Proyecto Mater(2023). Archivo personal, Sara Navarro.
- **Fig.74** Pattern zapato. *Lo que la luz esconde-* Proyecto Mater(2023). Archivo personal, Sara Navarro.
- **Fig.75** Obra Iraq War begins (2022) Archivo Sabela Zamudio
- **Fig.76** Bota Modelo Sabela (2023) Archivo personal, Sara Navarro.
- **Fig.77** Ilustración mapa. *Lo que la luz esconde-* Proyecto Mater(2023). Archivo personal, Sara Navarro.
- **Fig.78** Pattern zapato Sabela. *Lo que la luz esconde-* Proyecto Mater(2023). Archivo personal, Sara Navarro.
- **Fig.79** Desbordamiento(2022) Archivo Roberto Urbano.
- **Fig.80** Zapato Modelo Urbano (2023) Archivo personal, Sara Navarro.
- **Fig.81** Ilustración mapa. *Lo que la luz esconde-* Proyecto Mater(2023). Archivo personal, Sara Navarro.
- **Fig.82** Pattern zapato Urbano. *Lo que la luz esconde-* Proyecto Mater(2023). Archivo personal, Sara Navarro.
- **Fig.83** Hk Bamba (2022) Golden Bantu Knots. Archivo Hk Bamba.
- **Fig.84** Zapato Modelo París (2023) Archivo personal, Sara Navarro
- **Fig.85** Ilustración mapa. *Lo que la luz esconde-* Proyecto Mater(2023). Archivo personal, Sara Navarro.
- **Fig.86** Pattern zapato París. *Lo que la luz esconde-* Proyecto Mater(2023). Archivo personal, Sara Navarro.
- **Fig.87** Mbaye Babacar Diouf.(2022) Message. Archivo Mbaye Babacar.
- **Fig.88** Zapato Modelo Mbye (2023) Archivo personal, Sara Navarro.
- **Fig.89** Ilustración mapa. *Lo que la luz esconde-* Proyecto Mater(2023). Archivo personal, Sara Navarro.
- **Fig.90** Pattern zapato Mbye. *Lo que la luz esconde-* Proyecto Mater(2023). Archivo personal, Sara Navarro.
- **Fig.91** Marie Dione.(2021) Séparations. Archivo Marie Dione
- **Fig.92** Zapato Modelo Dione (2023) Archivo personal, Sara Navarro.
- **Fig.93** Ilustración mapa. *Lo que la luz esconde-* Proyecto Mater(2023). Archivo personal, Sara Navarro.
- **Fig.94** Pattern zapato Dione. *Lo que la luz esconde-* Proyecto Mater(2023). Archivo personal, Sara Navarro.
- **Fig.95** Ilustración mapa. *Lo que la luz esconde-* Proyecto Mater(2023). Archivo personal, Sara Navarro.

Fuentes

- **Fig.96** Imagen aplicación render. *Lo que la luz esconde*- Proyecto Mater(2023). Archivo personal, Sara Navarro.
- **Fig.97** Imagen aplicación render. *Lo que la luz esconde*- Proyecto Mater(2023). Archivo personal, Sara Navarro.
- **Fig.98** Fotografías prototipos. *Lo que la luz esconde*- Proyecto Mater(2023). Archivo personal, Sara Navarro.
- **Fig.99** Fotografías prototipos. *Lo que la luz esconde*- Proyecto Mater(2023). Archivo personal, Sara Navarro.
- **Fig.100/101/102/103/104/105/106/107** Fotografía espacio expositivo. *Lo que la luz esconde*- Proyecto Mater(2023). Archivo personal, Sara Navarro.
- **Fig.108/109/110/111/112/113/114/115/116/117/118** Fotografía espacio expositivo. *Lo que la luz esconde*- Proyecto Mater(2023). Archivo personal, Sara Navarro.
- **Fig. 119/120/121/122/123/124/125/126/127** IA desarrollo zapatos. *Lo que la luz esconde*- Proyecto Mater(2023). Archivo personal, Sara Navarro.
- **Fig.128** Fotografía Jordi Teixidó con Sara Navarro- Galería de Nieves Fernández(2023) Archivo personal, Sara Navarro.
- **Fig.129** Ignacio Llamas con Sara Navarro- Museo mubag (2023) Archivo personal, Sara Navarro.
- **Fig.130** Ilustración. *Lo que la luz esconde*- Proyecto Mater(2023). Archivo personal, Sara Navarro.



14 ANEXOS



Biblioteca  
UNIVERSITAS Miguel Hernández



## ANEXO A: IMÁGENES

### 3. Contextualización y justificación del proyecto.

**\*Anexo A.1**, más imagenes sobre espacios expositivos. (Deriva de pag.26)



Exposicion La Nave. Ivam. Valencia



Con Alejandro Botubol en su estudio de Carabanchel



Exposicion Una vision propia con la obra de la fotógrafa Soledad Córdoba



Sara Navarro con la fotografía realizada por Soledad Córdoba

Anexos



Con Antoni Llena y Antoni Bernard en Arte Santander



Chateau Lacoste. Francia con una obra de Louise Bourgeois

Sara Navarro

## ANEXO B : TEXTOS

### 2. Propuesta y acotación del proyecto.

**\*Anexo B.1, más información sobre el funcionamiento técnico del Stream Deck Mini. (Deriva de pag.21)**

#### Funcionamiento Técnico del Stream Deck Mini:

- 1. Detección de emociones en obras artísticas:** Se emplea un algoritmo de procesamiento de imágenes y análisis de emociones para examinar las piezas de arte. Este algoritmo identifica patrones en las imágenes relacionados con expresiones emocionales como alegría, tristeza, enojo, etc.
- 2. Interfaz de Stream Deck Mini:** Se configura el Stream Deck Mini, un dispositivo de control con teclas personalizables, para que actúe como interfaz de interacción. Cada tecla del Stream Deck Mini se asigna a una emoción específica detectada en la visualización de la obras.
- 3. Asociación de emociones a países:** Cada artista se relaciona con su país de origen. Se establece una base de datos que asocia determinadas emociones con los países de los artistas. Por ejemplo, emociones más cálidas podrían asociarse a países de climas más cálidos.
- 4. Representación en un mapa mundial:** Cuando un espectador presiona una tecla en el Stream Deck Mini mientras observa una obra de arte, la emoción detectada se traduce en un país específico en el mapa mundial interactivo
- 5. Visualización interactiva:** El mapa muestra una visualización en tiempo real de los países relacionados con las emociones encontradas en las obras. Los países se destacan con **colores** que representan la intensidad de la **emoción**. Además, los usuarios pueden explorar más detalles sobre los artistas y sus obras al hacer clic en los países.
- 6. Experiencia del espectador:** Los espectadores pueden explorar el mapa, observar las emociones asociadas a diferentes países y artistas, y así entender cómo las **influencias** culturales y geográficas pueden haber **condicionado** la creación artística.

En la búsqueda por comprender mejor las **emociones** humanas, las nuevas tecnologías han emergido como herramientas prometedoras para **medir** de manera precisa y objetiva las **respuestas** emocionales. Hay dos enfoques que destacan especialmente: la detección de cambios de **temperatura** en el cuerpo humano y la captación de **gestos** corporales y faciales. Estas técnicas ofrecen una perspectiva innovadora para evaluar las emociones sin depender únicamente de cuestionarios subjetivos.

**\* Anexo B.2, más información sobre el funcionamiento y la respuesta emocional del cerebro. Avances recientes. (Deriva de pag.22)**

**Avances recientes sobre el funcionamiento del cerebro**

En la reciente exposición “**Cerebro(s)**” en la Fundación telefónica de Madrid se destacaba especialmente el cambio de temperatura asociado a los procesos emocionales en estos términos y con estos datos precisos: “El cerebro humano es capaz de generar una **energía** equivalente a 24 vatios”, provocando infinitud de cambios faciales a través de sus “Más de 1000 billones de conexiones neuronales”.

Por esos “curiosos” e importantes datos se analizan especialmente las dos características mencionadas:

**1. Cambios de temperatura como indicadores emocionales:**

- El cuerpo humano experimenta cambios sutiles de **temperatura** en respuesta a diferentes emociones.
- La **termografía** infrarroja es una tecnología que mide la radiación térmica del cuerpo y puede detectar patrones de temperatura relacionados con estados emocionales.
- Se ha demostrado a través de varios estudios que la excitación, el estrés y otras emociones influyen en la temperatura de áreas como el **rostro**.
- Las aplicaciones potenciales incluyen evaluación del bienestar emocional, detección de mentiras y monitoreo de la **salud mental**, entre otras muchas opciones futuras que están en estudio.

**2. Captación de gestos corporales y faciales para evaluar emociones:**

- La tecnología de visión por ordenador y el aprendizaje automático han permitido un análisis avanzado de **gestos** y expresiones faciales.
- Diversas expresiones faciales y **movimientos** corporales están vinculados a estados emocionales específicos.
- Las cámaras y sensores pueden rastrear y analizar gestos y **microexpresiones** en tiempo real.
- Existen ya aplicaciones que incluyen detección de emociones en entornos de marketing, interacción humano-tecnológica más intuitiva y apoyo en diagnósticos médicos y **psicológicos**.

### **Desafíos y consideraciones éticas a tener en cuenta:**

- La interpretación precisa de los datos recopilados es **esencial** para evitar conclusiones erróneas.
- La privacidad y el consentimiento deben ser **considerados** al recopilar datos biométricos y emocionales.
- Las preocupaciones **éticas** en torno al almacenamiento y el uso de datos personales deben ser abordadas de manera adecuada y con pleno conocimiento de las **leyes** de privacidad.

### **Aplicaciones y futuro:**

- Las nuevas tecnologías de medición emocional tienen aplicaciones en **áreas** como psicología, medicina, marketing y entretenimiento.
- La combinación de múltiples **fuentes** de datos, como cambios de temperatura y gestos faciales, podría **aumentar** la precisión de las evaluaciones emocionales.
- Se espera un **crecimiento** en la investigación y desarrollo de herramientas que incorporen estas tecnologías, mejorando su accesibilidad y precisión.

### **A modo de breve conclusión**

Se podría afirmar con conocimiento de causa que las tecnologías basadas en la detección de **cambios** de temperatura y la **captación** de gestos corporales y faciales están transformando la forma en que comprendemos y medimos las **emociones** humanas, dando a este campo una nueva **dimensión**.

Aunque existen desafíos y consideraciones éticas, el **potencial** para aplicaciones beneficiosas en diversos campos es emocionante. Con un enfoque fundamental en la precisión, la privacidad y la ética, estas **herramientas** podrían contribuir significativamente a nuestra comprensión de las experiencias emocionales humanas.

## 5. Metodología.

**Anexo B.3**, más detalles sobre la técnica y utilización del método Munari.  
(Deriva de pag. 39)

### Técnica y utilización del método Munari

En un primer paso es necesario detectar el **PROBLEMA**:

¿Qué objeto se va a crear?. ¿Realmente se desea crear un objeto?. ¿Hay un problema y no se sabe cual es?. ¿O se cree que se tiene?. ¿En esta primera fase se identifica con el problema y con la impotencia resolutive?.

En un segundo paso Hay que **DEFINIR EL PROBLEMA**:

¿Se tiene claro lo que se va a hacer?. ¿Se conseguirá que un objeto hable por sí mismo?. ¿Cómo se va a llegar a la esencia de ese objeto?. ¿Por dónde se empezará?. ¿Se sabrán trabajar bien los materiales?. ¿Por qué tipo de pieza se inclinará la decisión?.

El tercer paso sería la **DEFINICIÓN Y RECONOCIMIENTO DE SUBPROBLEMAS**:

¿Si se decide un objeto de metal, se necesitará conocer las diferentes opciones del mercado?. ¿En el caso de un objeto pesado, habrá que prever su soporte?. ¿Podrán ser compatibles diferentes materiales?. ¿Se llegará al mismo objeto si se discurre por caminos diversos?. ¿Y si no funciona la idea o no resultan los materiales?. ¿Hará falta preparar una opción B?. ¿Con la misma idea?. ¿Con otra?.

El cuarto lugar sería la **RECOPILACIÓN DE DATOS**:

¿Hay que buscar referentes claros?. ¿Pueden ser más conceptuales?. ¿Qué territorio se debe abarcar?. ¿Dónde se sitúa el artista?. ¿Hasta qué punto se puede ser subjetivo?. ¿Se han de cubrir todos los intereses relacionados con la obra final?. ¿Deben ser muy teóricos?.

El quinto paso es la **CREATIVIDAD**:

¿Se debe definir el objeto creativo desde un principio ?. ¿Hay opción de que pueda ir evolucionando a medida que va surgiendo?. ¿Se deben concretar todos los detalles desde el inicio?. ¿Qué conceptos debe transmitir el objeto?. ¿Qué desea transmitir el artista?.

El sexto paso Selección de **MATERIALES Y TECNOLOGÍA**:

¿Por qué materiales se inclinará la decisión?. ¿Hay diferentes opciones disponibles?. ¿Colores, grosores, aspectos?. ¿Cual es el más indicado para la pieza que se está imaginando?. ¿Se utilizaran o combinaran varios materiales?. ¿Se trabajará sólo con uno de ellos o con una sola textura?. ¿Qué procesos tecnológicos se investigarán?. ¿Cuáles se incorporarán?. ¿Qué tipo de tecnología se usará?.

El punto siete es el de la **EXPERIMENTACIÓN**:

¿Se deben hacer pruebas o demos previas?. ¿Intentar probar las cualidades del material y sus características?. ¿Es importante informarse bien antes de la elección?. ¿Resulta necesario realizar, antes de definir la pieza definitiva, una pequeña maqueta?. ¿Es mejor trabajar directamente con las medidas reales aunque la pieza sea grande?.



El paso ocho es la realización de los **MODELOS**:

¿Se está seguro y convencido de los materiales seleccionados?. ¿Son los resultados esperados?. ¿Funciona el modelo según las expectativas?. ¿Es necesario hacer algunas rectificaciones?. ¿Se ha producido alguna incompatibilidad de materiales?. ¿Encajan las medidas?.

El punto nueve sería ya la **VERIFICACIÓN**:

¿Contemplación de los resultados y revisión final?. ¿Poner la pieza en funcionamiento en caso de que sea animada?.

¿Comprobación de acabados y encajes?. ¿Se está convencido del resultado final?. ¿Es óptimo el resultado?

En el punto diez se realizarán los **DIBUJOS CONSTRUCTIVOS**:

¿Están listos los modelos con sus correctas medidas?. ¿Encajan las piezas de los dibujos entre sí?. ¿Cómo funcionan las proporciones?. ¿Son técnicamente correctos para el desarrollo posterior?.

En el punto final que es el once se plantea ya la **SOLUCIÓN**:

¿Es conveniente acompañar la pieza de un manual de ejecución?. ¿O de un manual de instrucciones en caso de que sea móvil o desmontable?. ¿Tiene alguna pieza que requiera manejo tecnológico?.

El método Munari basa uno de sus puntos esenciales en la libertad del propio método lo que lo hace altamente efectivo y fácil a la hora de ser ejecutado, ya que un punto te lleva inequívocamente al siguiente y cada vez resulta más fácil de identificar el paso posterior.

De hecho lo más complicado es tener claro el problema que evidentemente se tiene y lo más sencillo es detallar la solución que componen respectivamente el punto primero y último del método.

## 6 Referentes

**\*Anexo B.4, más detalle sobre el texto del libro de Lewis Carroll, sobre la puerta que encuentra Alicia. (Deriva de pag 48)**

**“Alicia en el país de las maravillas” de Lewis Carroll. Fragmento.**

“Había puertas alrededor de todo el vestíbulo, pero todas estaban cerradas con llave, y cuando Alicia hubo dado la vuelta, bajando por un lado y subiendo por el otro, probando puerta a puerta, se dirigió tristemente al centro de la habitación, y se preguntó cómo se las arreglaría para salir de allí. De repente se encontró ante una mesita de tres patas, toda de cristal macizo. No había nada sobre ella, salvo una diminuta llave de oro, y lo primero que se le ocurrió a Alicia fue que debía corresponder a una de las puertas del vestíbulo. Pero, ¡ay!, o las cerraduras eran demasiado grandes, o la llave era demasiado pequeña, lo cierto es que no pudo abrir ninguna puerta. Sin embargo, al dar la vuelta por segunda vez, descubrió una cortinilla que no había visto antes, y detrás había una puertecita de unos dos palmos de altura. Probó la llave de oro en la cerradura, y vio con alegría que ajustaba bien. Alicia abrió la puerta y se encontró con que daba a un estrecho pasadizo, no más ancho que una ratonera. Se arrodilló y al otro lado del pasadizo vio el jardín más maravilloso que podáis imaginar. ¡Qué ganas tenía de salir de aquella oscura sala y de pasear entre aquellos macizos de flores multicolores y aquellas frescas fuentes! Pero ni siquiera podía pasar la cabeza por la abertura. «Y aunque pudiera pasar la cabeza», pensó la pobre Alicia, «de poco iba a servirme sin los hombros. Cómo me gustaría poderme encoger como un telescopio! Creo que podría hacerlo”.

# 15 AGRADecIMIENTOS



Biblioteca  
UNIVERSITAS Miguel Hernández



Agradecemos las aportaciones e informaciones de todas aquellas personas que han compartido su tiempo, conocimientos e investigaciones para que sea posible la realización de este proyecto *Lo que la luz esconde* “El arte como energía emocional”.

- Daniel Pablo Tejero Olivares, Catedrático de Bellas Artes, Profesor de diseños y espacios expositivos. Tutor del Máster UMH 22-23.
- María Aurelia Tinoco, experta en mercado del arte y tasadora, asesora y co-tutora en la realización del proyecto Máster UMH, 2022/23.
- Teresa Viejo, periodista, escritora y conferenciante. Experta en curiosidad.
- M<sup>o</sup> Angeles Cerezo, catedrática de psicología.
- Marta Querol, escritora y experta en publicaciones.
- Mariano García y Santiago Ambit, inventores y expertos en aplicaciones tecnológicas.
- José Marín, licenciado en bellas artes, experto en realidad virtual e IA.
- Reyes Martínez, galerista y directora de Set Spai d'Art.
- Daniel Cuevas, galerista y director de Galería Daniel Cuevas.
- Diana Llamazares, galerista y director de Galería Llamazares.
- Juan Curto, galerista y director de Camara Oscura.



LO QUE LA LUZ  
ESCONDE

2022/23

